

ES110 Manuel de l'utilisateur

Préparation avant l'emploi

Jouer du piano

Morceaux internes

Enregistreur

Réglages

Annexe

Nous vous remercions d'avoir acheté ce piano numérique ES110 Kawai.

Ce manuel de l'utilisateur contient des informations importantes concernant l'emploi et le fonctionnement de l'instrument.

Veillez lire attentivement toutes les sections et conserver ce manuel pour pouvoir le consulter ultérieurement.

Règles de sécurité

CONSERVEZ CES INSTRUCTIONS

INSTRUCTIONS RELATIVES AU RISQUES D'INCENDIE, D'ELECTROCUTION, OU DE BLESSURE D'UNE PERSONNE



AVERTISSEMENT

POUR REDUIRE LES RISQUES D'INCENDIE OU D'ELECTROCUTION, PROTEGEZ CET APPAREIL DE LA PLUIE OU DE L'HUMIDITE.

AVIS : RISQUE DE CHOC ELECTRIQUE - NE PAS OUVRIR.

POUR REDUIRE LES RISQUES D'INCENDIE OU D'ELECTROCUTION, NE DEMONTEZ PAS LE COUVERCLE (OU L'ARRIERE). A L'INTERIEUR, AUCUNE PARTIE N'EST REPARABLE PAR L'UTILISATEUR. POUR LA MAINTENANCE, ADRESSEZ-VOUS A DU PERSONNEL QUALIFIE.



Le symbole de l'éclair avec une pointe de flèche à l'intérieur d'un triangle équilatéral met en garde l'utilisateur contre la présence de tension dangereuse, non isolée, à l'intérieur de l'appareil, dont l'amplitude peut être suffisante pour induire un risque d'électrocution d'une personne.



Le point d'exclamation à l'intérieur d'un triangle équilatéral alerte l'utilisateur de la présence de règles d'utilisation et d'entretien importantes dans la notice qui accompagne l'appareil.

Examples of Picture Symbols



Indique que des précautions doivent être prises.
L'exemple indique à l'utilisateur qu'il doit faire attention à ne pas se faire coincer les doigts.



Indique une manipulation interdite.
L'exemple indique que le démontage de l'appareil est interdit.



Indique qu'une manipulation doit être effectuée.
L'exemple indique à l'utilisateur qu'il doit débrancher le câble d'alimentation de la prise secteur.

Lisez toutes les instructions avant d'utiliser cet appareil.

AVERTISSEMENT - Lors de l'utilisation d'appareils électriques, des précautions de base doivent toujours être prises. Les précautions qui suivent en font partie.



AVERTISSEMENT

Indique un risque potentiel qui peut entraîner la mort, ou de graves lésions, si l'appareil n'est pas manipulé correctement.

L'appareil doit être branché sur une prise secteur qui délivre la tension spécifiée.

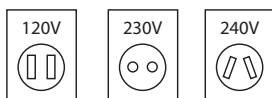

- Utiliser l'adaptateur secteur fourni avec l'appareil, ou un de ceux recommandés par KAWAI.
- Si vous utilisez un câble d'alimentation secteur, vérifiez que la forme de la prise soit la bonne, et qu'il soit conforme à la tension d'alimentation spécifiée.
- Le non respect de ces instructions peut causer un incendie.

Ne pas brancher ou débrancher le câble d'alimentation avec les mains humides.



Vous pourriez vous électrocuter.

Faite attention de ne pas introduire un produit étranger à l'intérieur de l'appareil.



L'introduction d'eau, d'aiguilles ou d'épingles à cheveux, peut provoquer une panne ou un court-circuit. Ce produit doit être mis à l'abri des écoulements ou projections d'eau. Ne jamais placer sur le produit des objets contenant des liquides, tels que des vases ou autres récipients.

La banquette doit être utilisée convenablement (elle doit être utilisée seulement pour jouer l'instrument).

- Ne pas jouer avec ou se mettre debout sur la banquette.
- Une seule personne doit s'asseoir sur la banquette.
- Ne pas s'asseoir sur la banquette pendant le réglage de la hauteur.
- Ne pas s'asseoir sur la banquette lors de l'ouverture du couvercle.

Si vous ne respectez pas ces instructions vous pourriez être blessé, car la banquette pourrait tomber, ou car vos doigts pourraient être coincés.

N'utilisez pas le casque longtemps à fort volume.



Si vous le faisiez vous pourriez avoir des problèmes d'audition.

Ne pas s'appuyer contre le clavier.



Cela pourrait provoquer la chute de l'appareil, et engendrer des blessures.

Vous ne devez pas démonter, réparer ou modifier l'appareil.

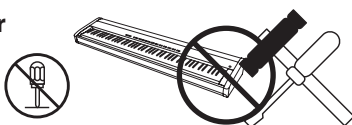

Vous pourriez provoquer une panne, une électrocution ou un court-circuit.

Lorsque vous débranchez le câble secteur, faites-le en maintenant et en tirant la prise pour la déconnecter.



- Si vous tirez sur le câble, vous pourriez l'endommager en provoquant un incendie, une électrocution, ou un court-circuit.

Ce produit n'est pas totalement déconnecté du circuit électrique lorsqu'il est mis hors tension par le bouton d'arrêt. Si l'appareil ne doit pas être utilisé pendant une longue période, débranchez le câble d'alimentation de la prise secteur.



- Si vous ne le faisiez pas la foudre pourrait provoquer un incendie.
- Si vous ne le faisiez pas, la surchauffe de l'appareil pourrait provoquer un incendie.

Il se peut que cet appareil soit équipé avec une fiche secteur polarisée (une languette plus large que l'autre). C'est une mesure de sécurité. Si vous ne pouvez pas brancher la fiche dans la prise secteur, contactez un électricien qui remplacera votre prise. Ne supprimez pas le détrompeur de la fiche.

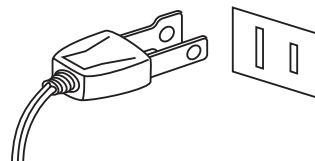

Il est recommandé de placer l'instrument à proximité de la prise de courant et de positionner le cordon d'alimentation secteur de telle sorte qu'il puisse être débranché rapidement en cas d'urgence, le courant électrique étant toujours présent tant que la prise est branchée même si le bouton de mise en marche est sur la position arrêt.



PRECAUTION

Indique un risque potentiel qui peut entraîner la détérioration, ou des dommages, pour l'appareil ou ses propriétés, si celui-ci n'est pas manipulé correctement.

Ne pas utiliser l'appareil dans les lieux suivants.

- Lieux exposés aux rayons directs du soleil, comme la proximité des fenêtres.
- Lieux surchauffés, comme la proximité des radiateurs.
- Lieux très froids, comme à l'extérieur.
- Lieux très humides.
- Lieux où la présence de poussière ou de sable est importante.
- Lieux où l'appareil est exposé à des vibrations excessives.

L'utilisation de l'appareil dans un de ces lieux peut entraîner une panne de celui-ci. Votre piano doit être utilisé uniquement dans un milieu tempéré (non dans un climat tropical).

Pour l'alimentation de cet instrument, utilisez exclusivement l'adaptateur secteur fourni.

- N'utilisez pas d'autres adaptateurs secteur pour alimenter cet instrument.
- N'utilisez pas l'adaptateur secteur ou le cordon d'alimentation fourni pour alimenter d'autres appareils.

Avant de brancher le câble d'alimentation, assurez-vous que cet appareil, et les autres appareils, soient en position Arrêt (OFF).

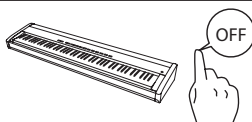

Le non respect de cette consigne peut engendrer la panne de cet appareil, ou des autres appareils.

Faites attention de ne pas lâcher l'appareil.



L'appareil est lourd, et il doit être porté par plus de deux personnes. La chute de l'appareil peut entraîner la panne.

Ne placez pas l'appareil à proximité de matériels électriques tels que des télévisions et les radios.

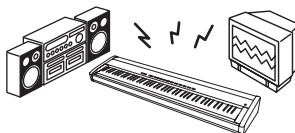

- Si vous le faisiez l'appareil pourrait générer du bruit.
- Si cet appareil génère du bruit, éloignez-le suffisamment des autres appareillages électriques, ou branchez-le sur une autre prise secteur.

Lorsque vous branchez le câble d'alimentation et les autres câbles, faites attention de ne pas les emmêler.



Si vous négligez ceci, il pourrait en résulter un incendie, une électrocution, ou un court-circuit.

Ne pas nettoyer l'appareil avec du benzène ou du diluant.



- L'utilisation de ces produits pourrait entraîner une décoloration ou une déformation de l'appareil.
- Pour nettoyer cet appareil, utilisez un chiffon doux imprégné d'eau tiède, essorez-le bien, puis frottez délicatement l'appareil.

Ne pas se tenir debout sur l'appareil, ou le surcharger.



- Si vous le faisiez, vous pourriez déformer ou provoquer la chute de l'appareil, en entraînant une panne ou des blessures.

Ne pas poser sur votre instrument des sources de flammes nues telles que chandelier, bougie etc...



Ceux-ci pourraient tomber et provoquer un incendie.

Assurez-vous que les orifices de ventilation de l'instrument ne soient pas obstrués par des objets, tels que des journaux, des napperons, des rideaux, etc.



Vous risqueriez de provoquer une surchauffe du produit, ce qui pourrait entraîner un incendie.

Votre piano doit être placé à un endroit tel que sa position n'altère pas sa propre ventilation. Gardez une distance minimum de 5 cm autour de l'instrument pour une aération suffisante. Assurez-vous de ne pas obstruer les ouïes de ventilation de votre instrument par des objets, tels que journaux, napperons, rideaux etc.

Cet appareil doit être utilisé seulement avec le stand fourni par le fabricant.

L'appareil doit être révisé par du personnel qualifié lorsque :

- Le câble ou la prise d'alimentation sont endommagés.
- Des objets sont tombés, ou du liquide a été renversé à l'intérieur de l'appareil.
- L'appareil a été exposé à la pluie.
- L'appareil ne semble pas fonctionner normalement, ou manifeste un changement marqué dans ses performances.
- L'appareil est tombé, ou son meuble est endommagé.

Dépannage

Si quelque chose d'anormal se passe dans l'appareil, éteignez-le immédiatement (position OFF), déconnectez le câble d'alimentation, et contactez le magasin qui vous a vendu l'appareil.

ATTENTION:

Pour éviter les chocs électriques, introduire la lame la plus large de la fiche dans la borne correspondante de la prise et pousser jusqu'au fond.



Information sur les déchets industriels à destination des usagers

Si votre produit porte le marquage du symbole de recyclage, cela signifie que, à la fin de sa vie, vous devez le remettre de façon séparée dans un centre de collecte de déchets approprié.

Vous ne devez pas le remettre avec les déchets ménagers. Remettre ce produit dans un centre de collecte de déchets approprié évitera de potentiels effets négatifs sur l'environnement et sur la santé qui pourraient survenir dans le cas contraire du fait d'un traitement des déchets non adapté.

Pour de plus amples détails, merci de contacter les instances locales. (union européenne seulement)

La référence commerciale est inscrite sur une étiquette en dessous de votre instrument, conformément à l'indication ci-dessous.

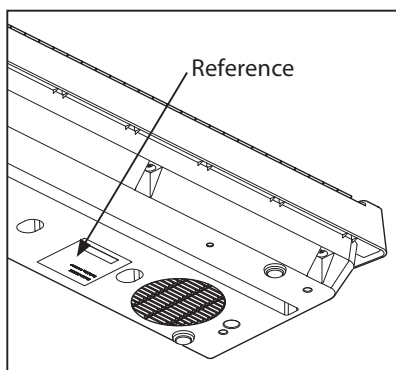

A propos de Bluetooth

- Le nom et les logos Bluetooth® sont des marques enregistrées et restent la propriété de Bluetooth SIG, Inc. L'utilisation de ces marques par Kawai Musical Instruments Mfg. Co., Ltd. est régie par une licence d'exploitation. Les autres marques et logos sont ceux de leurs propriétaires respectifs.
- Bande de fréquence de la radio: 2400~2483,5 MHz Puissance: 2,5 mW
- Fonction Bluetooth disponible selon les marchés.



Table des matières

| | | | |
|--|----|---|-----------|
| Règles de sécurité | 4 | 6. Transpose (Transposer) | 32 |
| Table des matières | 8 | 7. Brilliance (Brillance) | 33 |
| Avant-propos | 9 | 8. Touch (Toucher) | 34 |
| Préparation avant l'emploi | | 9. Tuning (Accorder) | 35 |
| Nomenclature et Fonctions | 10 | 10. Temperament (Tempérament) | 36 |
| Installation du piano | 11 | 11. Temperament Key (Clé de tempérament) | 37 |
| Utilisation de base | 12 | 12. Effect On/Off | 38 |
| Jouer du piano | | Réglages MIDI | 39 |
| Sélection de sons | 13 | 1. Transmit MIDI Program Change (Transmission de changement de programme MIDI) | 41 |
| Dual Mode (Mode Double) | 15 | 2. MIDI Channel (transmit/receive) (Canal MIDI (transmission/réception)) | 42 |
| Split Mode (Mode Division) | 16 | 3. Local Control (Contrôle local) | 43 |
| Metronome (Métronome) / Rythmes de batterie | 17 | 4. Multi-timbral Mode (Mode multi-timbre) | 44 |
| Mémoires de registration | 19 | Réglages du haut-parleur | 45 |
| Morceaux internes | | 1. Speaker EQ | 45 |
| Morceaux de démonstration et Morceaux de musique pour piano | 20 | 2. Activation/Désactivation des haut-parleurs ... | 46 |
| Fonction Lesson (Leçon) | 21 | Autres réglages | 47 |
| 1. Sélection d'un livre de leçons/morceau de leçon ... | 21 | 1. Auto Power Off (Arrêt automatique) | 47 |
| 2. Écoute du morceau de leçon sélectionné. | 22 | 2. Bluetooth® MIDI | 48 |
| 3. Pratique des parties pour main droite/gauche séparément | 23 | Fonctions de mémoire | 49 |
| Enregistreur | | 1. Startup Setting (Paramètre de démarrage) ... | 49 |
| Enregistreur | 24 | 2. Factory Reset (Réinitialisation usine) | 49 |
| 1. Enregistrement d'un morceau | 24 | Annexe | |
| 2. Lecture d'un morceau | 25 | Connexion à d'autres appareils | 50 |
| 3. Effacement des morceaux enregistrés | 25 | Connecteurs arrière | 51 |
| Réglages | | Connecteurs avant | 51 |
| Réglages de clavier et son | 26 | Résolution des problèmes | 52 |
| 1. Reverb (Réverbération) | 27 | Liste de Paramètres | 53 |
| 2. Damper Resonance (Résonance d'étouffoir) ... | 28 | Listes de morceaux de démonstration | 54 |
| 3. Voicing (Harmonisation) | 29 | Liste des rythmes de batterie | 55 |
| 4. Fall Back Noise (Bruit de retombée) | 30 | Listes des morceaux pour la fonction Lesson ... | 56 |
| 5. Damper Noise (Bruit des étouffoirs) | 31 | Spécifications | 58 |
| | | Tableau d'implémentation MIDI | 59 |
| | | Operation Guide | 61 |

■ À propos de ce manuel de l'utilisateur

Avant de tenter de jouer de cet instrument, lisez la section **Préparation avant l'emploi** commençant à la page 10 de ce manuel de l'utilisateur. Cette section donne le nom de chaque pièce et sa fonction, décrit comment brancher le câble secteur et effectuer la mise sous tension.

La section **Jouer du piano** (page 13) offre un aperçu des fonctions les plus utilisées de l'instrument, ce qui vous permet de mettre à profit le piano numérique ES110 dès sa connexion, alors que la section **Morceaux internes** (page 20) inclut des informations sur les morceaux de démonstration intégrés, les morceaux et la fonction Lesson.

La section **Enregistreur** (page 24) fournit des instructions sur l'enregistrement et la lecture des morceaux stockés dans la mémoire interne de l'instrument, et la section **Réglages** (page 26) décrit les réglages permettant d'ajuster certaines caractéristiques du son et du clavier, ainsi que la fonctionnalité MIDI de base.

Enfin, la section **Annexe** (page 50) inclut les listes de morceaux de démonstration, et de la fonction Lesson, un guide de dépannage, des informations de référence sur MIDI, et une fiche technique complète.

■ Caractéristiques principales du ES110

Mécanique Responsive Hammer Compact (RHC) avec marteaux lestés

La nouvelle mécanique *Responsive Hammer Compact* (RHC) a été développée pour reproduire le toucher unique d'un piano à queue. Les marteaux des touches sont lestés de façon à refléter la sensation du toucher des marteaux plus lourds des basses et des marteaux plus légers des aigus des pianos acoustiques, avec sur chaque touche noire et blanche un revêtement mat qui accroît la facilité de jeu. Comme toutes les autres mécaniques des pianos numériques Kawai, la RHC intègre des détecteurs de vitesse de marteaux ainsi qu'une mécanique sans ressorts pour une expérience de jeu naturelle, équilibrée et fluide.

Malgré son poids léger et un design compact, la mécanique RHC permet aux pianistes expérimentés de s'exprimer avec confiance, tant dans les fortissimo puissants que dans la nuance délicate et douce des passages pianissimo.

Technologie sonore Harmonic Imaging™ (HI), échantillonnage d'un piano à 88 touches

Le piano numérique ES110 capture le beau son du piano à queue de concert très acclamé et fait main de Kawai, avec les 88 touches de cet instrument exceptionnel enregistrées méticuleusement, analysées et reproduites fidèlement grâce à la technologie propriétaire *Harmonic Imaging™*. Ce processus unique recrée exactement la plage dynamique étendue du piano à queue original, offrant aux pianistes un niveau extraordinaire d'expressivité, du pianissimo le plus doux au fortissimo le plus puissant et le plus audacieux.

Des effets de réverbération simulant l'environnement acoustique d'une salle de récital, scène ou salle de concert sont également appliqués, ce qui produit une tonalité de piano riche et vibrante avec un réalisme et une authenticité à couper le souffle.

Enregistreur interne de morceaux, fonction Lesson intégrée

Le piano numérique ES110 permet l'enregistrement, le stockage en mémoire interne et la lecture de trois morceaux différents avec une simple pression de bouton. En outre, la fonction Lesson est pratique et permet à des pianistes en herbe d'apprendre le piano à l'aide d'une collection d'études intégrées de Burgmüller et de morceaux des livres de leçons *Alfred* connus. Les parties pour main gauche et main droite de chaque morceau peuvent être pratiquées séparément. L'ajustement du tempo permet aussi d'améliorer les passages plus difficiles.

Connectivité Bluetooth® MIDI intégrée

En sus de la connexion standard MIDI qui permet de connecter d'autres instruments, le piano numérique ES110 intègre la technologie *Bluetooth MIDI* qui permet la communication sans fil avec tablettes, smartphones ou portables. Après jumelage d'un appareil, le piano numérique ES110 peut recevoir des apps musicales pour une expérience de jeu et d'apprentissage encore plus ludique.

* La disponibilité de la technologie Bluetooth dépend du pays d'utilisation de l'instrument.

Nomenclature et Fonctions

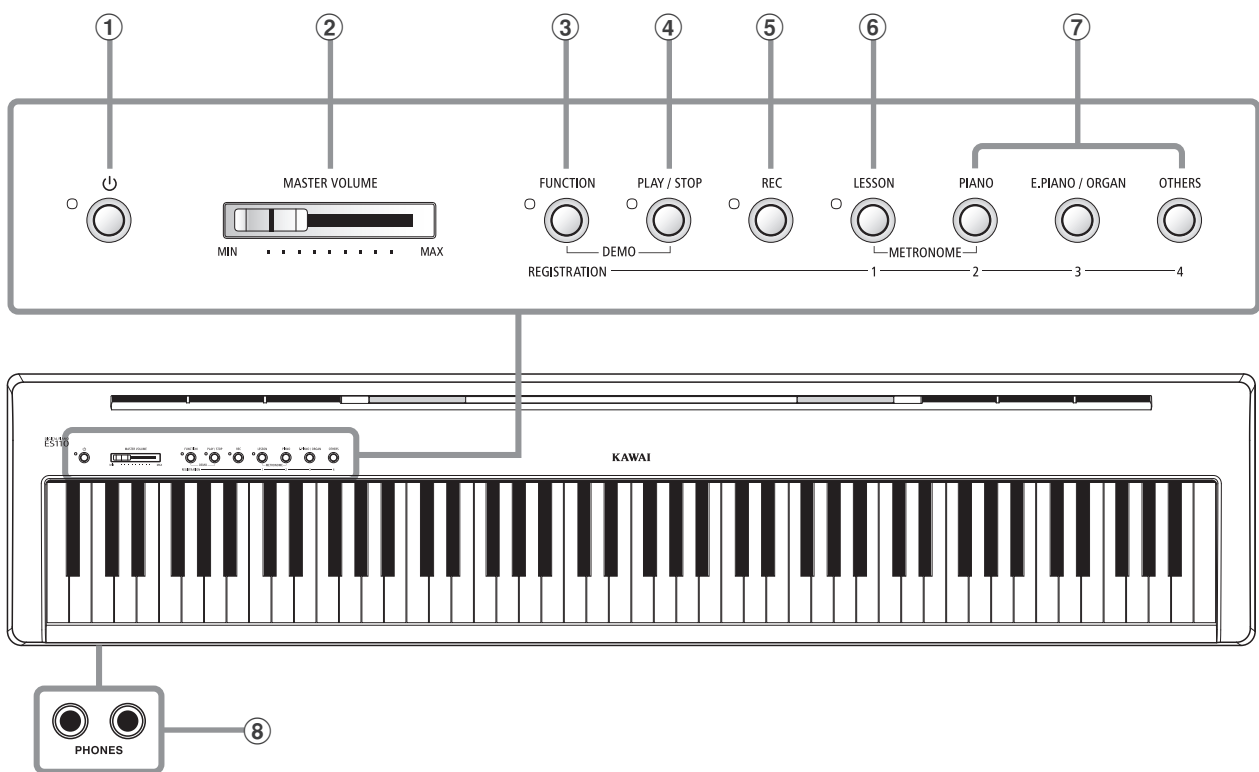

① Bouton POWER

Ce bouton sert à mettre en marche ou arrêter l'instrument.

* Le piano numérique ES110 comporte un mode Économie d'énergie qui peut arrêter l'instrument automatiquement au bout d'une période d'inactivité précise. Pour plus de détails, reportez-vous au paramètre Auto Power Off (Arrêt automatique) à la page 47.

② Curseur MASTER VOLUME

Ce curseur contrôle le volume principal des haut-parleurs intégrés ou du casque (si celui-ci est connecté) de l'instrument. Ce curseur permet également l'ajustement du niveau LINE OUT.

③ Fonction Bouton

Le mode Fonction vous permet d'ajuster plusieurs paramètres du piano numérique ES110.

④ Bouton PLAY / STOP

Le mode Fonction vous permet d'ajuster plusieurs paramètres du piano numérique ES110.

⑤ Bouton REC

Ce bouton sert à enregistrer des performances dans la mémoire interne du piano numérique ES110.

⑥ Bouton LESSON

Ce bouton sert à sélectionner les morceaux de leçon intégrés du piano numérique ES110.

⑦ Boutons SOUND

Ces boutons servent à sélectionner les sons émis lorsque vous jouez au clavier de l'instrument.

Ces boutons servent aussi à sélectionner des mémoires de registration.

⑧ Prises PHONES

Ces prises permettent de raccorder des casques Stéréo au piano numérique ES 110. Deux casques peuvent être connectés et utilisés en même temps.

* Pour plus de détails sur les connecteurs/prises, reportez-vous à page 51.

■ Guide d'utilisation

Le Guide d'utilisation offre un aperçu utile des divers boutons et contrôles de clavier du piano numérique ES110. Cette feuille fait également partie de la section Annexe de ce manuel de l'utilisateur.

Installation du piano

Lorsque vous déballez l'instrument, suivez les instructions ci-dessous qui expliquent comment fixer le pupitre, connecter le pédalier F-10H et, si nécessaire, connecter un casque.

■ Fixation du pupitre

Insérez les pieds du pupitre dans les trous à l'arrière du piano numérique ES110, en veillant à ne pas rayer l'instrument.

Pour éviter tout dégât, évitez d'appliquer une force excessive lorsque vous fixez ou détachez le pupitre de l'instrument.

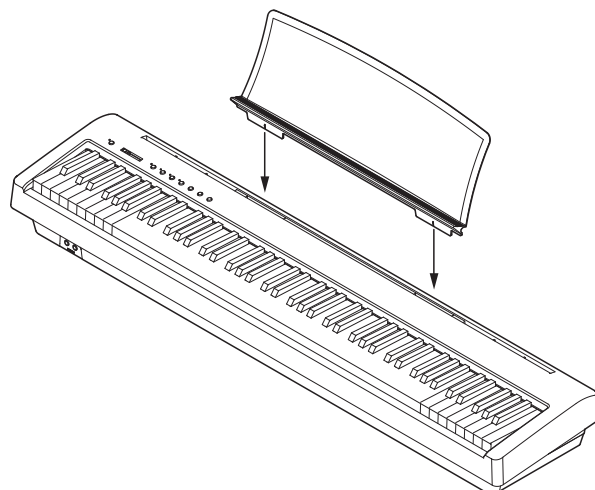

■ Connexion du pédalier F-10H

Connectez le pédalier F-10H Kawai inclus à la prise de pédale DAMPER sur le panneau arrière de l'instrument.

Le pédalier, comme une pédale de sustain, prolonge le son lorsque vous levez les mains du clavier. La pédale est capable de répondre à la mi-pédale.

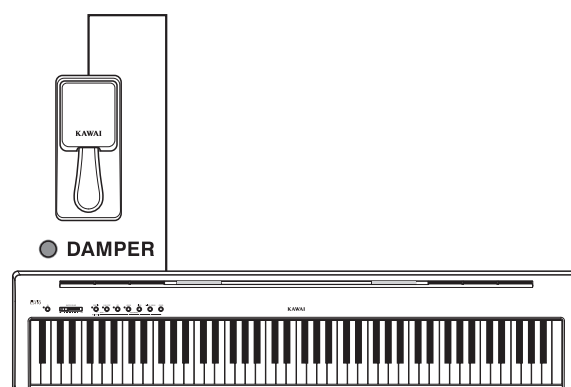

■ Connexion du casque

Utilisez les prises situées sur le côté du clavier pour connecter le casque stéréo au piano numérique ES110.

Deux casques peuvent être connectés et utilisés en même temps. Aucun son n'est émis au haut-parleur quand un casque est branché.

* Les haut-parleurs peuvent être désactivés avec le réglage Speakers On/Off. Cf page 46 pour plus d'information.

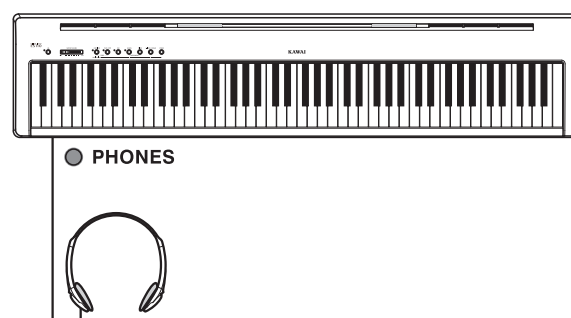

Utilisation de base

Les instructions suivantes expliquent comment brancher l'instrument à la prise de courant, le mettre sous tension, régler le volume à un niveau approprié et commencer de jouer du piano.

1. Connexion de l'adaptateur secteur

Connectez l'adaptateur secteur inclus à la prise DC IN du panneau arrière de l'instrument, comme indiqué ci-dessous.

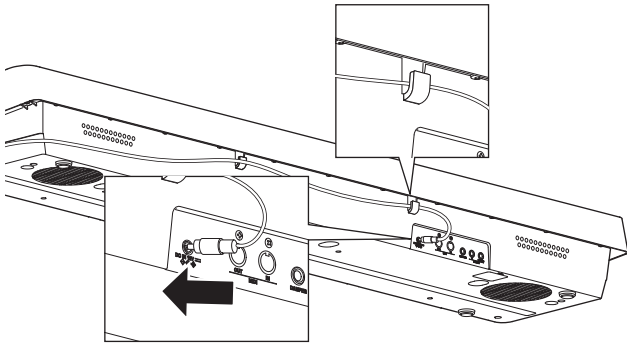

Connectez l'adaptateur secteur à une prise C.A.

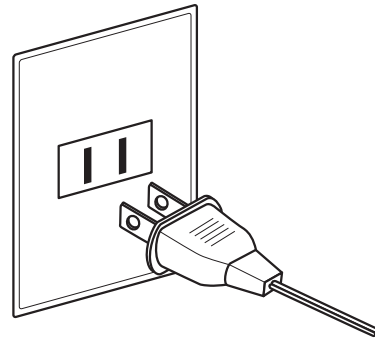

2. Mise sous tension de l'instrument

Appuyez sur le bouton POWER à gauche du panneau de contrôle de l'instrument.

* Le piano numérique ES110 offre un mode Économie d'énergie qui arrête l'instrument automatiquement au bout d'une période d'inactivité précise. Pour plus de détails, reportez-vous au réglage Auto Power Off (Arrêt automatique) à la page 47.



3. Réglage du volume

Le curseur MASTER VOLUME contrôle le volume des hautparleurs de l'instrument ou des casques (le cas échéant). Ce curseur permet également l'ajustement du niveau LINE OUT.

Déplacez le curseur vers la droite pour augmenter le volume, vers la gauche pour l'abaisser.

Utilisez ce curseur pour régler le volume à un niveau d'écoute confortable - le milieu est un bon point de départ.

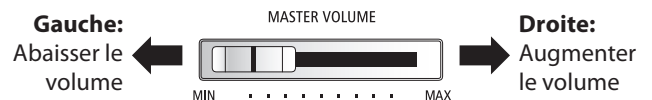

4. Jouer du piano

Commencez à jouer du piano.

Vous entendez le son riche d'un piano à queue de concert (Concert Grand) Kawai EX lorsque vous appuyez sur les touches.

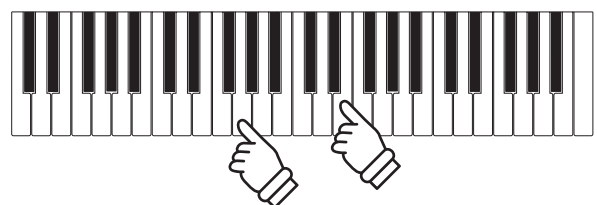

Sélection de sons

Le piano numérique ES110 offre 19 sons d'instrument différents, sélectionnables de deux manières. Par défaut, le son Concert Grand est sélectionné automatiquement lors de la mise en marche de l'instrument.

■ Sons d'instrument

| PIANO | | E.PIANO / ORGAN | | OTHERS | |
|-------|-----------------|-----------------|-----------------|--------|-----------------|
| 1 | Concert Grand | 1 | Classic E.Piano | 1 | Slow Strings |
| 2 | Concert Grand 2 | 2 | 60's E.Piano | 2 | String Ensemble |
| 3 | Studio Grand | 3 | Modern E.Piano | 3 | Wood Bass |
| 4 | Studio Grand 2 | 4 | Jazz Organ | 4 | Electric Bass |
| 5 | Mellow Grand | 5 | Church Organ | 5 | Harpichord |
| 6 | Mellow Grand 2 | | | 6 | Vibraphone |
| 7 | Modern Piano | | | | |
| 8 | Rock Piano | | | | |

* Lorsque le son Jazz Organ est sélectionné, la vitesse (lent/rapide) de l'effet Rotary peut être réglée en pressant simultanément les boutons FUNCTION et REC.

1. Sélection d'une catégorie de son

Appuyez sur le bouton SOUND désiré.



Exemple: Pour sélectionner la catégorie E.PIANO, appuyez sur le bouton E.PIANO.

2. Sélection d'un son

Le piano numérique ES110 permet de sélectionner les sons avec 2 méthodes.

■ Sélection d'un son : Méthode 1

Appuyez à plusieurs reprises sur un bouton SOUND pour parcourir les sons d'instrument.

[Mise sous tension]

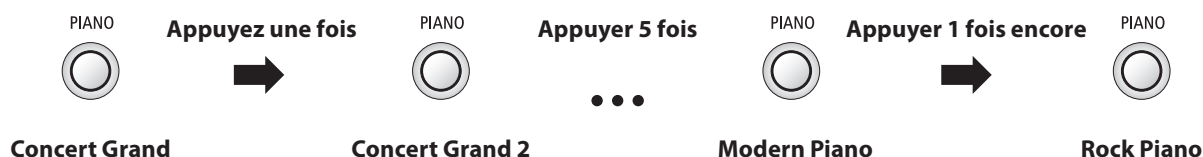

Sélection de sons

■ Sélection d'un son : Méthode 2

Appuyez sur un bouton SOUND et maintenez-le enfoncé, puis appuyez sur une des touches blanches les plus basses pour sélectionner un son d'instrument précis.

PIANO

Touche la plus basse

Les sons PIANO

E.PIANO / ORGAN

Touche la plus basse

Les sons E.PIANO / ORGAN

OTHERS

Touche la plus basse

Les sons OTHERS

Dual Mode (Mode Double)

La fonction Mode Double permet de superposer deux sons pour créer un son plus complexe. Par exemple, une combinaison de piano et de cordes, ou de piano électrique et de clavecin, etc.

1. Accès à Dual Mode

Appuyez sur un bouton SOUND et maintenez-le enfoncé pour sélectionner le son principal, puis appuyez sur un autre bouton SOUND pour sélectionner le son superposé.

* Les combinaisons préférées de sons Dual Mode peuvent être stockées dans une mémoire de registration pour rappel ultérieur. Reportez-vous à la page 19 pour plus de détails.

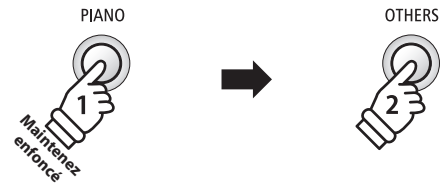

Exemple: Pour superposer le son Slow Strings et le son Concert Grand, appuyez sur le bouton PIANO et maintenez-le enfoncé, puis appuyez sur le bouton OTHERS.

2. Changement de sons (principal/superposé)

Pour sélectionner une variation différente pour le son superposé :

Appuyez sur le bouton SOUND principal et maintenez-le enfoncé, puis appuyez plusieurs fois sur le bouton SOUND du son superposé pour parcourir les différentes variations du son.

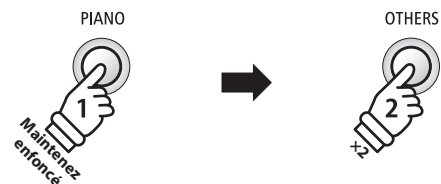

Exemple: Pour changer le son Slow Strings superposé au son String Ensemble, appuyez sur le bouton PIANO et maintenez-le enfoncé, puis appuyez deux fois sur le bouton OTHERS.

Pour superposer deux variations affectées au même bouton SOUND:

Appuyez sur un des boutons SOUND et maintenez-le enfoncé, puis appuyez sur la touche A#0 pour activer le mode DUAL, puis appuyez sur deux touches blanches de son pour les sélectionner et les superposer.

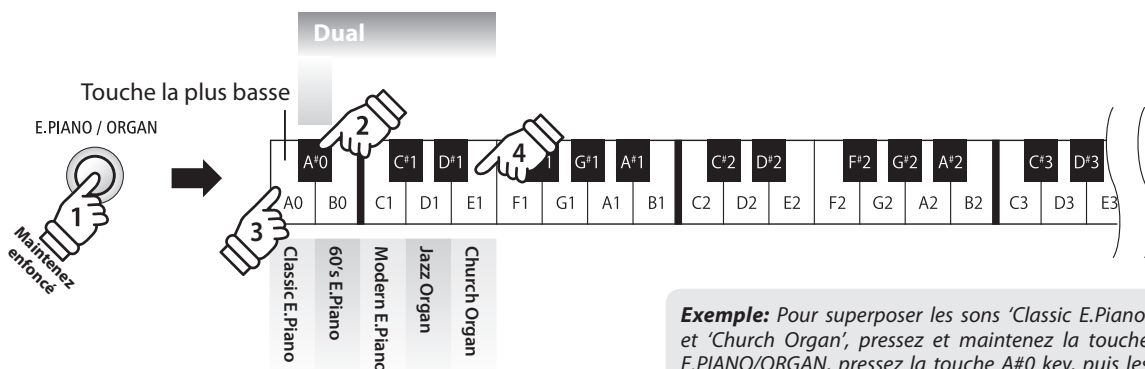

Exemple: Pour superposer les sons 'Classic E.Piano' et 'Church Organ', pressez et maintenez la touche E.PIANO/ORGAN, pressez la touche A#0 key, puis les touches A0 et E1.

■ Réglage de balance de volume

Appuyez sur un bouton SOUND et maintenez-le enfoncé, puis appuyez sur les touches fa dièse (F#1) ou Sol dièse (G#1) à plusieurs reprises pour augmenter ou baisser la balance de volume entre les deux sons.

■ Sortie de Mode Double

Appuyez sur un bouton SOUND.

Le son précédemment sélectionné est automatiquement ré-activé et le fonctionnement normal de l'instrument est rétabli.

Split Mode (Mode Division)

La fonction Split Mode divise le clavier en deux sections, ce qui permet de jouer chaque section avec un son différent. Par exemple, un son de basse dans la section inférieure, et un son de piano dans la section supérieure.

■ Sélection de sons divisés

Après sélection du son principal (section droite du clavier):

Appuyez sur un des boutons SOUND et maintenez-le enfoncé, puis appuyez sur la touche C#1 pour activer le mode SPLIT, puis appuyez une des touches blanches de son pour sélectionner le son de la partie gauche du clavier.

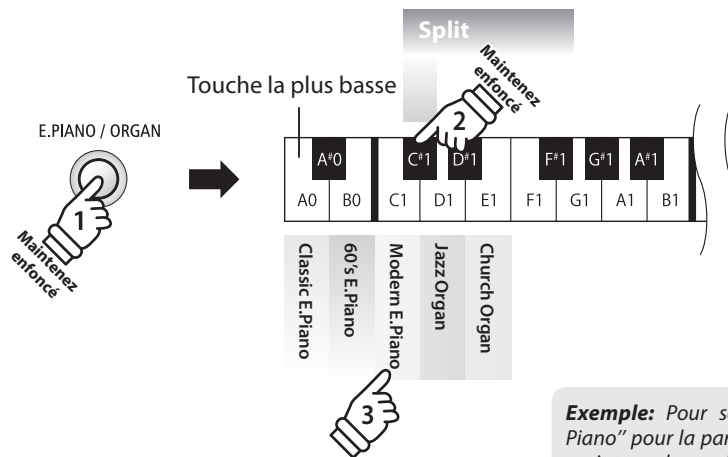

Exemple: Pour sélectionner le son "Modern E. Piano" pour la partie gauche du clavier, pressez et maintenez la touche "E.Piano/Organ", puis pressez la touche C#1 puis la touche C1.

- * Le point de division du mode SPLIT est entre les touches F#3 and G3.
- * Si aucun son n'est sélectionné pour la partie gauche du clavier, le son standard est 'Wood Bass'.
- * Les combinaisons des sons sélectionnés peuvent être enregistrées dans la mémoire de registration pour une utilisation ultérieure. Cf page 19 pour plus d'information.

■ Réglage de balance de volume

Appuyez sur un bouton SOUND et maintenez-le enfoncé, puis appuyez sur les touches fa dièse (F#1) ou Sol dièse (G#1) à plusieurs reprises pour augmenter ou baisser la balance de volume entre les deux sons.

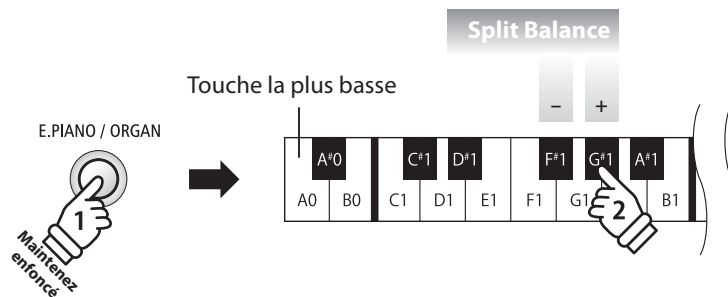

■ Sortie de Mode Division

Appuyez sur un bouton SOUND.

Le son précédemment sélectionné est automatiquement ré-activé et le fonctionnement normal de l'instrument est rétabli.

Metronome (Métronomie) / Rythmes de batterie

La fonction Metronome assure un battement régulier qui vous aide à pratiquer le piano à un tempo constant. Vous pouvez ajuster la mesure, le volume et le tempo du métronome.

■ Mise en marche/arrêt du métronome

Appuyez sur le bouton LESSON et maintenez-le enfoncé, puis appuyez sur le bouton PIANO.

Le métronome commence à compter.

* Par défaut, le métronome compte avec une mesure 4/4 à 120 bpm.

Appuyez sur le bouton LESSON et maintenez-le enfoncé, puis appuyez de nouveau sur le bouton PIANO pour arrêter le métronome.

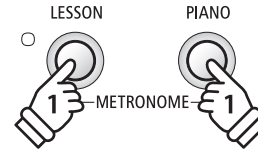

■ Changement de mesure au métronome

Appuyez sur les boutons LESSON et PIANO et maintenez-les enfoncés, puis appuyez sur les 7 touches noires les plus basses, comme illustré ci-dessous.

* Le métronome permet sept mesures différentes : 1/4, 2/4, 3/4, 4/4, 5/4, 3/8 et 6/8.

■ Réglage du volume de métronome

Appuyez sur les boutons LESSON et PIANO et maintenez-les enfoncés, puis appuyez sur les touches marquées de 1 à 10 dans l'illustration ci-dessous.

* Les touches - / + permettent aussi de relever ou d'abaisser le volume de métronome dans une plage de 1 à 10.

Touche la plus basse

Time Signature

1/4 2/4 3/4 4/4 5/4 3/8 6/8

A0 B0 C1 D1 E1 F1 G1 A1 B1 C2 D2 E2 F2 G2 A2 B2 C3 D3 E3 F3 G3 A3 B3 C4 D4 E4 F4

Tempo - Tempo +

1 2 3 4 5 6 7 8 9 0

Metronome Tempo (2 or 3 digits)

Volume - Volume +

1 2 3 4 5 6 7 8 9 10

Metronome Volume

Metronome (Métronomie) / Rythmes de batterie

■ Réglage du tempo de métronome

Appuyez sur les boutons LESSON et PIANO et maintenez-le enfoncé, entrez le tempo désiré à l'aide des 12 touches les plus basses indiquées ci-dessous.

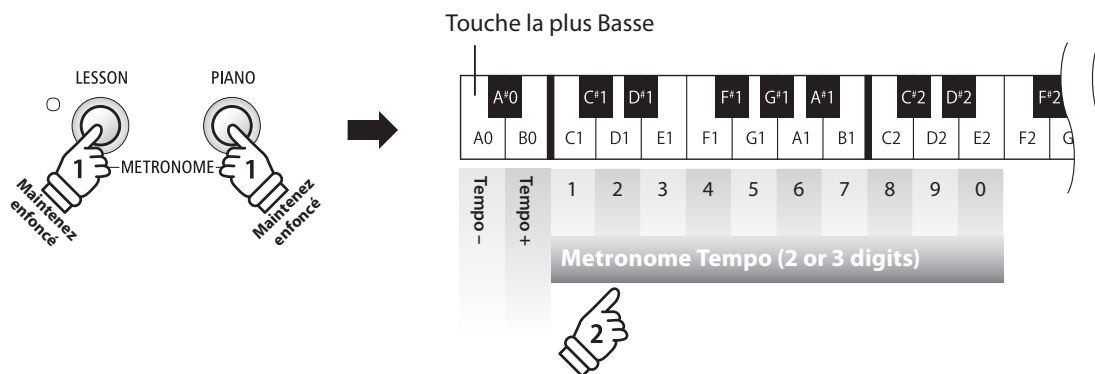

- * Le tempo du métronome peut être ajusté dans une plage comprise entre 10 et 300 bpm.
- * Le tempo du métronome peut être spécifié de manière précise, ou abaissé et relevé progressivement.

Méthode 1:

Tout en appuyant sur les boutons LESSON et PIANO, appuyez sur les touches 1, 5 et 0 pour fixer le tempo à 150 bpm, ou sur les touches 8 et 5 pour le fixer à 85 bpm.

- * Le tempo change lorsque le 3ème chiffre est entré, ou lorsque les boutons LESSON et PIANO sont relâchés.

Méthode 2:

Tout en appuyant sur les boutons LESSON et PIANO, appuyez à plusieurs reprises sur les touches - / + pour abaisser ou relever progressivement le tempo par incréments de 2 bpm.

■ Rythmes de batterie

Comme alternative au battement simple du métronome, vous pouvez aussi sélectionner un pattern de batterie à partir d'une sélection de 100 styles de rythme différents.

Méthode 1:

Tout en appuyant sur les boutons LESSON et PIANO, appuyez sur les touches 1, 5 pour régler le rythme sur le n° 15.

- * Le rythme de batterie change lorsque le 3ème chiffre est entré, ou lorsque les boutons LESSON et PIANO sont relâchés.

Méthode 2:

Tout en appuyant sur les boutons LESSON et PIANO, appuyez sur les touches - / + pour parcourir les mesures disponibles jusqu'à atteindre le rythme de batterie « 8 Beat 1 ».

- * Pour une liste complète des rythmes de batterie disponibles, reportez-vous à la page 55 de ce manuel.

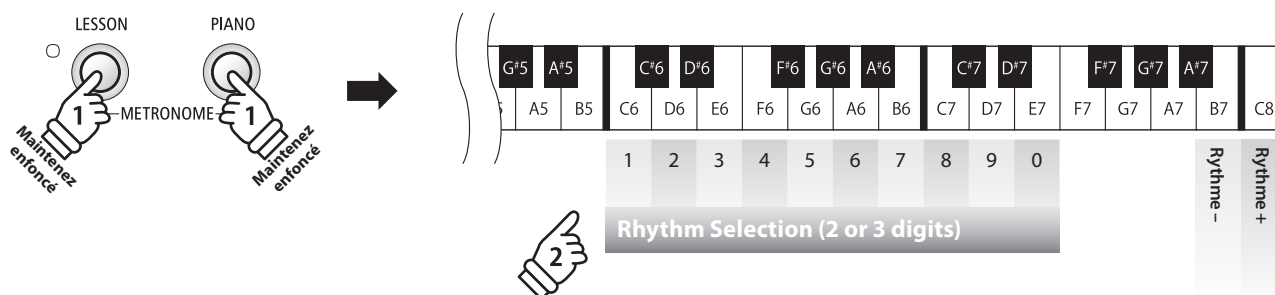

Mémoires de registration

La fonction Registration permet de stocker le Set up actuel de l'instrument (son, certains réglages, etc.) dans une mémoire de registration et de le réactiver à l'aide d'un bouton. 4 mémoires de registration peuvent être définies.

■ Settings stored in Registration memories

| General (Général) | Settings (Réglages) |
|--|-----------------------------|
| Son sélectionné | Réglages de clavier et son* |
| Dual Mode / Split Mode (Mode Double / Mode Division) (Sons, Équilibre de volume) | Speaker EQ |

* Le réglage de transposition n'est pas enregistré dans les mémoires de registration.

■ Sélection d'une mémoire de registration

Appuyez sur le bouton REGISTRATION.

Le voyant LED du bouton REGISTRATION s'allume pour indiquer que la fonction de registration est activée.

Appuyez sur les boutons LESSON ou SOUND pour sélectionner la mémoire de registration désirée.

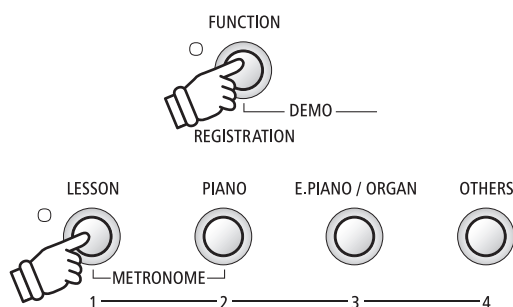

* La fonction Metronome est désactivée lors de l'utilisation de la fonction registration.

■ Sortie du mode Registration (en restaurant les réglages précédents)

Pour retourner au mode de jeu normal sans sélectionner de registration (c'est-à-dire, restaurer les réglages précédents de panneau):

Appuyez sur le bouton REGISTRATION.

Le voyant LED du bouton REGISTRATION s'éteint et l'instrument repasse au mode de jeu normal.



■ Stockage d'une mémoire de registration

Appuyez sur le bouton REGISTRATION et maintenez-le enfoncé, puis appuyez sur le bouton LESSON ou un bouton SOUND.

Le setup actuel d'instrument est stocké dans la mémoire de registration affectée au bouton LESSON ou un bouton SOUND enfoncé.

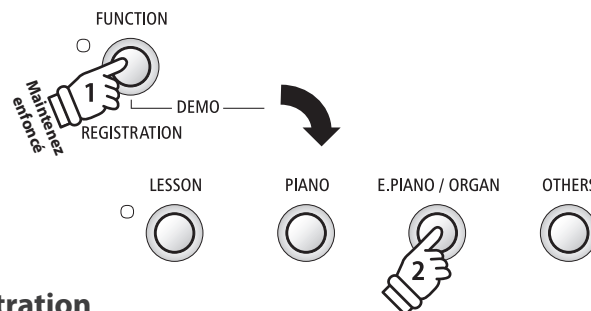

■ Réinitialisation de toutes les mémoires de registration

Appuyez sur les boutons FUNCTION et LESSON et maintenez-les enfoncés, puis mettez l'instrument hors/sous tension.

Les mémoires de registration sont alors réinitialisées à leurs réglages d'usine.

Morceaux de démonstration et Morceaux de musique pour piano

Le piano numérique ES110 inclut une sélection de morceaux de démonstration pour présenter chaque son interne.

■ Morceaux de démonstration

| Nom de son | Nom de morceau | Compositeur |
|-----------------|---|-----------------|
| Concert Grand | Suite Bergamasque I. Prélude | C. Debussy |
| Concert Grand 2 | Petit Chien | F. F. Chopin |
| Studio Grand | Original | Kawai |
| Mellow Grand | Sonata No.30 Op.109 | L. v. Beethoven |
| Classic E.Piano | Original | Kawai |
| Modern E.Piano | Original | Kawai |
| Jazz Organ | Original | Kawai |
| Church Organ | Chorale Prelude "Wachet auf, ruft uns die Stimme" | J. S. Bach |
| Slow Strings | Original | Kawai |
| Electric Bass | Original | Kawai |
| Harpischord | French Suite No. 6 | J. S. Bach |
| Vibraphone | Original | Kawai |

* Kawai regrette de ne pas disposer de la partition originales des titres de démonstration.

1. Lecture des morceaux de démonstration

Appuyez sur les boutons FUNCTION et PLAY / STOP.

Le voyant LED des boutons FUNCTION et PLAY / STOP commence à clignoter et la lecture du morceau de démonstration Concert Grand commence alors.

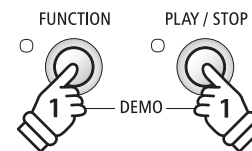

Appuyez à nouveau sur les boutons FUNCTION et PLAY / STOP pour arrêter la démonstration.

2. Sélection d'un morceau de démonstration

Pendant la lecture de la démonstration :

Appuyez sur les boutons FUNCTION et PLAY / STOP et maintenez-le enfoncé, puis appuyez sur la touche blanche affectée au morceau de démonstration désiré.

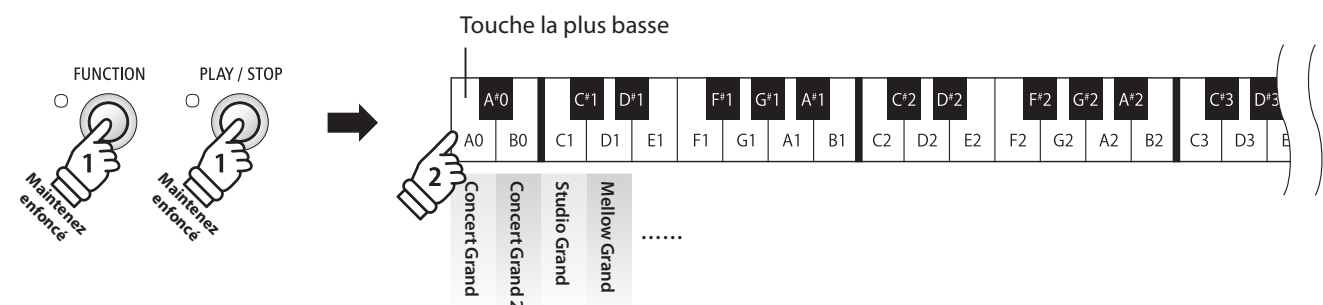

* Il est également possible d'écouter le cycle des morceaux de démonstration en pressant un bouton SOUND.

Fonction Lesson (Leçon)

La fonction Lesson permet à des pianistes en herbe de pratiquer le piano à l'aide d'une sélection de livres de morceaux intégrés.

Les parties pour main gauche et main droite de chaque morceau peuvent être pratiquées séparément. L'ajustement du tempo permet aussi d'améliorer les passages difficiles.

* Pour une liste complète des morceaux de fonction Lesson disponibles, reportez-vous à la page 56 de ce manuel de l'utilisateur.

■ Livres de morceaux intégrés de la fonction Lesson

| | États-Unis, Canada, Australasie | Reste du monde | Touche |
|---------|---|---|--------|
| Livre 1 | Alfred's Basic Piano Library Lesson Book Level 1A | Burgmüller 25 (25 Études Faciles, Opus 100) | A#0 |
| Livre 2 | Alfred's Basic Piano Library Lesson Book Level 1B | Alfred's Basic Piano Library Lesson Book Level 1A | C#1 |
| Livre 3 | Burgmüller 25 (25 Études Faciles, Opus 100) | Alfred's Basic Piano Library Lesson Book Level 1B | D#1 |

1 Sélection d'un livre de leçons/morceau de leçon

1. Passage au mode Lesson

Appuyez sur le bouton LESSON.

Le voyant LED du bouton LESSON s'allume, indiquant que le mode Lesson est activé, et le son Concert Grand est sélectionné automatiquement.



2. Sélection d'un livre et morceau de Leçon

Avec le mode Lesson sélectionné :

Appuyez sur le bouton LESSON et maintenez-le enfoncé, puis appuyez la touche noire allouée au livre de leçon sélectionné puis la touche blanche correspondant à la leçon souhaitée.

Exemple 1: Pour sélectionner la leçon 5 du livre 1, pressez et maintenez la touche LESSON, puis appuyez sur la touche A#0 puis sur la touche E1.

Exemple 2: Pour sélectionner la leçon 10 du livre 2, pressez et maintenez la touche LESSON, puis appuyez sur la touche C#1 puis sur la touche C2.

Exemple 3: Pour sélectionner la leçon 8 du livre 3, pressez et maintenez la touche LESSON, puis appuyez sur la touche D#1 puis sur la touche A1.

2 Écoute du morceau de leçon sélectionné

Cette page décrit comment jouer et arrêter le morceau de leçon sélectionné, et ajuster le tempo.

■ Lecture du morceau de leçon

Après avoir sélectionné un livre et un morceau de leçon :

Appuyez sur le bouton PLAY / STOP.

Le voyant LED du bouton PLAY / STOP s'allume et, après la mesure de compte à rebours, la lecture du morceau commence.

Pendant la lecture du morceau de leçon, appuyez sur les boutons LESSON et PIANO pour activer/désactiver le métronome.

* La mesure et le tempo du métronome sont réglés automatiquement à ceux du morceau de leçon actuellement sélectionné.

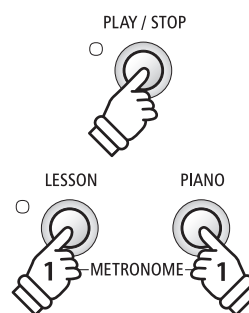

■ Ajustement de tempo du morceau de leçon

Pendant la lecture du morceau de leçon :

Appuyez sur les boutons LESSON et PIANO et maintenez-les enfoncés, entrez le tempo désiré à l'aide des 12 touches blanches les plus basses indiquées ci-dessous.

* Le tempo du morceau de leçon peut être ajusté dans une plage comprise entre 10 et 300 bpm.

* Le tempo du morceau de leçon peut être spécifié de manière précise, ou abaissé ou relevé progressivement.

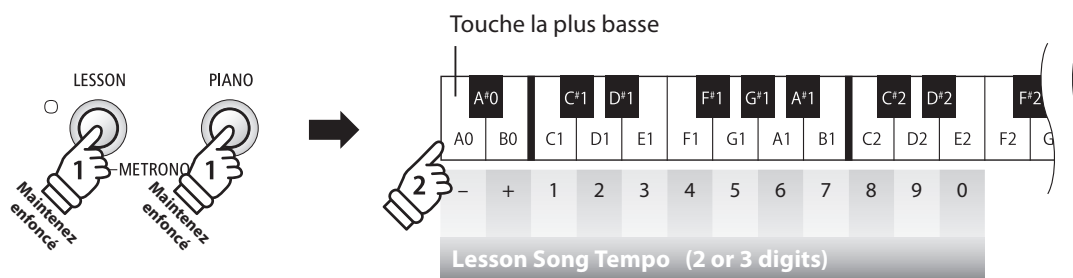

Méthode 1:

Tout en appuyant sur les boutons LESSON et PIANO, appuyez sur les touches 1, 5 et 0 pour fixer le tempo à 150 bpm, ou sur les touches 8 et 5 pour le fixer à 85 bpm.

* Le tempo change lorsque le 3ème chiffre est entré, ou lorsque les boutons LESSON et PIANO sont relâchés.

Méthode 2:

Tout en appuyant sur les boutons LESSON et PIANO, appuyez à plusieurs reprises sur les touches - / + pour abaisser ou relever progressivement le tempo par incréments de 2 bpm.

■ Arrêt du morceau de leçon

Pendant la lecture du morceau de leçon :

Appuyez de nouveau sur le bouton PLAY / STOP pour arrêter le morceau de leçon.

Le voyant LED du bouton PLAY / STOP s'éteint.



3 Pratique des parties pour main droite/gauche séparément

Cette page explique comment mettre en sourdine/activer les parties pour main gauche et main droite du morceau de leçon sélectionné, ce qui permet de pratiquer chaque partie séparément.

■ Mise en sourdine/activation de parties de morceau de leçon

Après avoir sélectionné un livre et un morceau de leçon :

Appuyez sur le bouton OTHERS.

Appuyez une fois :
Main gauche seule



Appuyez à nouveau sur le bouton OTHERS.

Appuyez deux fois :
Main droite seule



Appuyez à nouveau sur le bouton OTHERS.

Appuyez 3 fois :
Main gauche et main droite



■ Sortie du mode Lesson

Appuyez sur le bouton LESSON.

Le voyant LED du bouton LESSON s'éteint et l'instrument repasse au mode de fonctionnement normal.



Enregistreur

Le piano numérique ES110 permet l'enregistrement, le stockage en mémoire interne et la lecture de trois morceaux différents avec une simple pression de bouton.

1 Enregistrement d'un morceau

1. Sélection d'une mémoire de morceaux

Appuyez sur le bouton REC et maintenez-le enfoncé, puis appuyez sur une des trois touches blanches les plus basses pour sélectionner la mémoire de morceaux désirée.

* Le fait de sélectionner une mémoire déjà utilisée pour enregistrer un morceau efface automatiquement le morceau déjà enregistré.

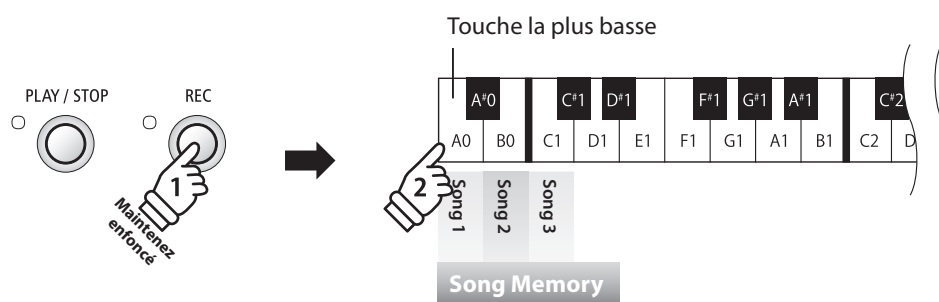

2. Démarrage de l'enregistreur de morceau

Appuyez sur une touche du clavier.

Les témoins LED des boutons REC et PLAY / STOP s'allument et l'enregistrement commence.



* L'enregistrement peut également être démarré à l'aide du bouton PLAY/STOP, ce qui permet l'insertion d'une pause ou d'une mesure vide au début du morceau.

3. Arrêt de l'enregistreur de morceau

Appuyez sur le bouton PLAY / STOP.

Les voyants LED des boutons PLAY / STOP et REC clignotent brièvement et le morceau est stocké dans la mémoire interne.

* N'éteignez pas l'appareil pendant la sauvegarde du morceau en mémoire.

* La capacité maximum d'enregistrement est d'environ 15 000 notes. Chaque pression sur un bouton et une pédale compte aussi comme une note. Si la capacité maximum est atteinte lors de l'enregistrement, l'enregistreur s'arrête automatiquement.

* Les morceaux de l'enregistreur restent en mémoire après la mise hors tension.

2 Lecture d'un morceau

1. Lecture du morceau enregistré

Appuyez sur le bouton PLAY / STOP.

Le voyant LED du bouton PLAY / STOP s'allume et la lecture du morceau enregistré commence.

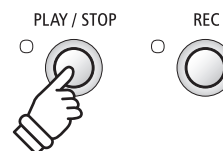

2. Lecture d'un morceau stocké dans une autre mémoire

Appuyez sur le bouton PLAY / STOP et maintenez-le enfoncé, puis appuyez sur une des trois touches blanches les plus basses pour lire la mémoire de morceaux désirée.

* La lecture du morceau sélectionné commence quand vous relâchez le bouton PLAY / STOP.

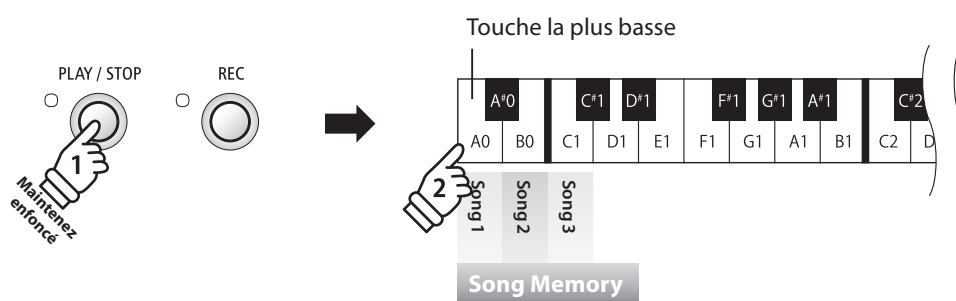

3 Effacement des morceaux enregistrés



Avertissement : Ce processus efface les trois morceaux stockés dans la mémoire interne et ne peut être annulé.

■ Effacement des morceaux de l'enregistreur

Appuyez simultanément sur les boutons PLAY / STOP et REC et maintenez-les enfoncés, puis mettez l'instrument hors/sous tension.

Tous les morceaux d'enregistreur stockés en mémoire sont alors effacés.

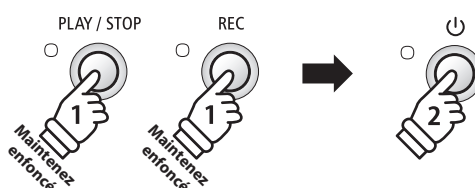

Réglages de clavier et son

Les réglages de clavier et de son du ES110 permettent d'ajuster divers aspects de l'instrument.

■ Réglages de clavier et son

| Nom de réglage | Explication | Réglage par défaut |
|--|--|--------------------|
| Reverb (Réverbération) | Modifier le type de réverbération ajoutée au son produit. | Room |
| Damper Resonance (Résonance d'étouffoir) | Ajuster la résonance entendue lors du relâchement de la pédale forte. | Medium |
| Voicing | Ajuste l'aspect tonal de l'instrument. | Normal |
| Fall Back Noise | Ajuste le son entendu lorsque les touches retombent. | Normal |
| Damper Noise | Ajuste le son entendu quand la pédale des étouffoirs est enfoncée. | Normal |
| Transpose (Transposer) | Augmenter ou diminuer le son du clavier par demi-tons. | 0 |
| Brilliance (Brillance) | Ajuster la clarté du son. | Off |
| Touch (Toucher) | Modifier la sensibilité du clavier au toucher. | Normal |
| Tuning (Accorder) | Augmenter ou diminuer le son du clavier par paliers de 0,5 Hz. | 440,0Hz |
| Temperament | Ajuste le système d'accordage pour l'adapter aux périodes Renaissance et Baroque, etc. | Equal Temp. |
| Temperament Key | Ajuste la clé du système d'accordage sélectionné. | C |
| Effect On/Off | Active ou désactive l'effet choisi pour un son. | On |

■ Modification des réglages

Appuyez sur un bouton SOUND et maintenez-le enfoncé, puis appuyez sur la ou les touches affectée(s) au réglage désiré.

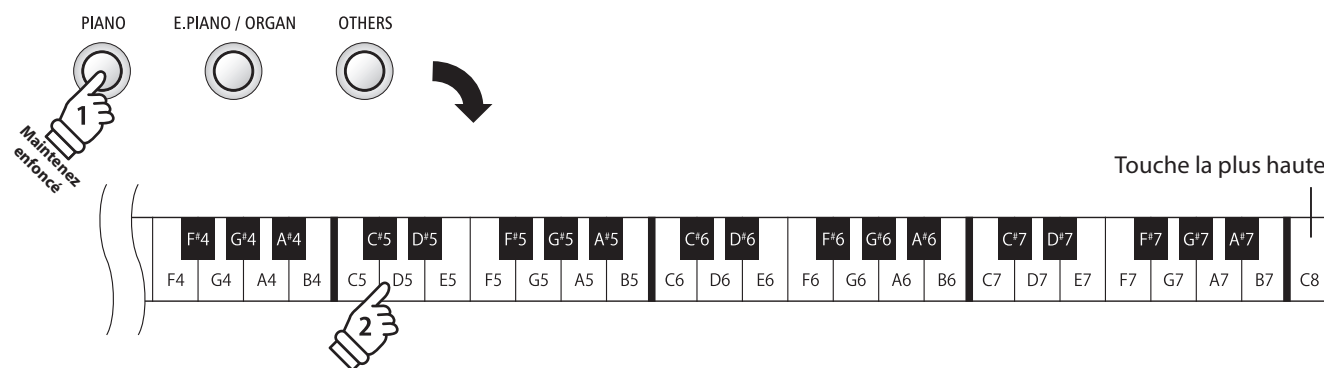

1 Reverb (Réverbération)

Le réglage Reverb ajoute une réverbération au son, pour simuler l'environnement acoustique d'une salle de récital, d'une scène ou d'une salle de concert. Le type de réverbération le mieux adapté est appliqué automatiquement lors de la sélection de chaque son. Toutefois, vous pouvez aussi sélectionner un type de réverbération différent manuellement si vous le désirez.

* Ce paramètre affectera tous les sons.

■ Type de réverbération

| Type de réverbération | Description | Touche |
|-----------------------|---|--------|
| Désactivé | Désactive l'eff et de réverbération. | A2 |
| Room | Simule l'environnement acoustique d'une petite salle de répétition. | E2 |
| Small Hall | Simule l'environnement acoustique d'une petite salle de concert. | F2 |
| Concert Hall | Simule l'environnement acoustique d'une salle de concert ou d'un théâtre. | G2 |

■ Changement de type de réverbération

Appuyez sur un bouton SOUND et maintenez-le enfoncé, puis appuyez sur la touche affectée au type de réverbération désiré.

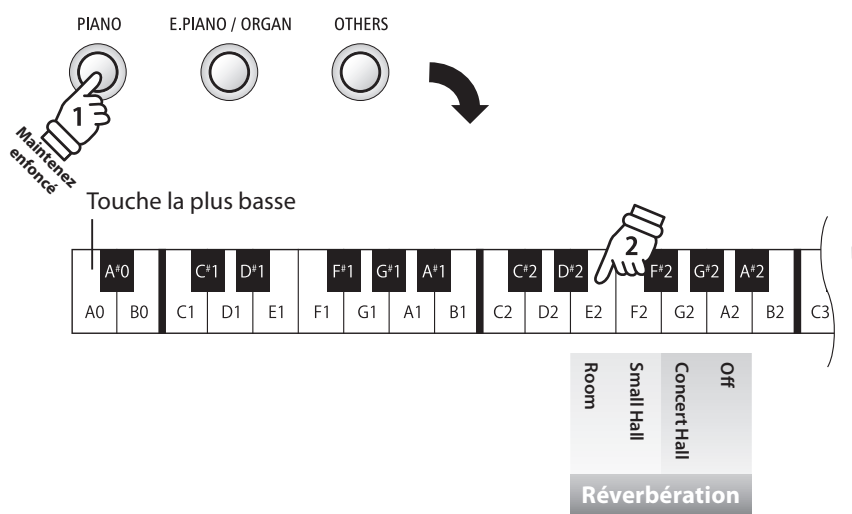

* Pour désactiver Reverb, pressez la touche correspondant à la désactivation.

Si Reverb est désactivé, la fonction est automatiquement activée lorsqu'une réverbération est choisie.

* L'activation et le changement de Reverb sont maintenus jusqu'à ce que l'instrument soit éteint.

* Des préférences de réglage de Reverb peuvent être enregistrées dans la mémoire de l'instrument pour une utilisation ultérieure, ou dans la mémoire de l'instrument (Start up setting) pour une sélection par défaut lors de l'allumage de l'instrument. Cf pages 19 et 49 pour plus d'information.

2 Damper Resonance (Résonance d'étouffoir)

Le fait d'appuyer sur la pédale de sustain d'un piano acoustique relève tous les étouffoirs, ce qui permet aux cordes de vibrer librement. Lorsqu'une note ou un accord est joué(e) sur le piano et que la pédale de sustain est abaissée, les cordes des notes jouées résonnent, mais celles d'autres notes vibrent également en résonance harmonique avec elles.

Le piano numérique ES110 recrée ce phénomène, le réglage Damper Resonance permettant le changement de volume de cette résonance.

* Ce paramètre affectera PIANO sons seulement.

■ Type de résonance d'étouffoir

| Type de résonance d'étouffoir | Description | Touche |
|-------------------------------|---|--------|
| Désactivé | Désactive l'effet de résonance d'étouffoir. | F3 |
| Small | Les sons du piano produisent une petite résonance d'étouffoir. | C3 |
| Medium (par défaut) | Les sons du piano produisent une résonance d'étouffoir moyenne. | D3 |
| Large | Les sons du piano produisent une grande résonance d'étouffoir. | E3 |

■ Changement de type de résonance d'étouffoir

Appuyez sur le bouton PIANO et maintenez-le enfoncé, puis appuyez sur la touche affectée au type de résonance d'étouffoir désiré.

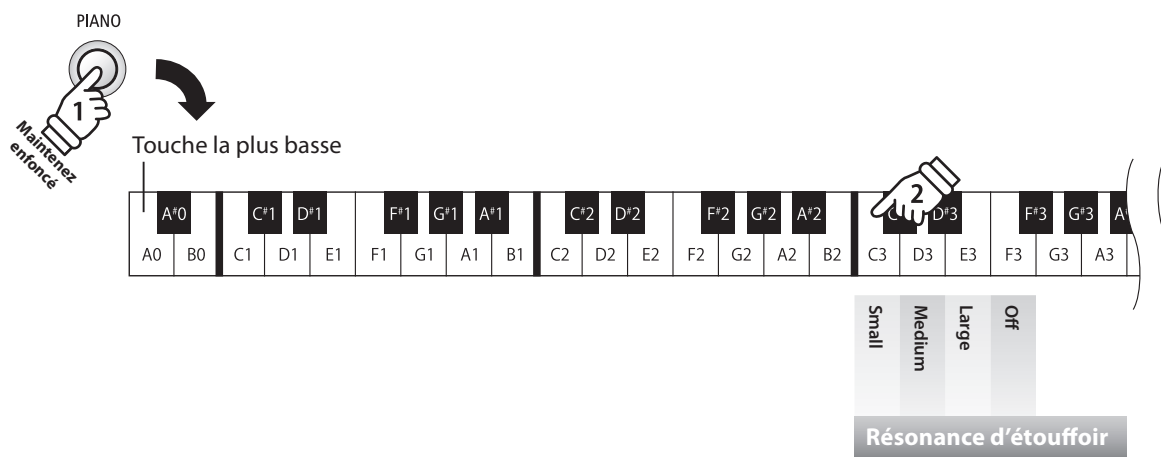

* Pour désactiver la fonction Damper Resonance (résonance d'étouffoir), pressez la touche allouée à la position Off. Lorsque la fonction Damper Resonance est désactivée, elle est automatiquement réactivée lors de la sélection d'un type de résonance.

* Tout changement de la fonction Damper Resonance restera actif jusqu'à ce que l'instrument soit éteint.

* Des préférences de réglage de Damper Resonance peuvent être mémorisées dans la mémoire de registration pour une utilisation ultérieure, ou dans la mémoire du Startup Setting pour une sélection par défaut lors de l'allumage de l'instrument. Cf pages 19 et 49 pour plus d'information.

3 Voicing (Harmonisation)

Sur un piano acoustique, la forme, la densité et la texture des marteaux influencent le caractère tonal du son de l'instrument. Les techniciens utilisent de nombreux outils tels que des aiguilles, des limes et des brosses pour manipuler les feutres des marteaux afin d'obtenir l'équilibre du caractère tonal sur tout le clavier.

La fonction VOICING (résonance d'étouffoir) permet de régler différentes propriétés des marteaux afin d'ajuster le caractère tonal du piano numérique ES110 selon 4 types.

Alors que le paramètre Voicing Normal est adapté à un large éventail de genres musicaux, il peut être souhaitable de sélectionner un ton plus doux et mélodieux pour des morceaux romantiques ou un ton plus brillant et agressif pour des styles modernes.

* Ce paramètre affectera tous les sons.

Types d'harmonisation

| Voicing | Description | Touche |
|---------------------|---|--------|
| Normal (par défaut) | Reproduit l'aspect tonal d'un piano acoustique dans toute la gamme dynamique. | C4 |
| Mellow | Produit un ton plus doux et mélodieux dans toute la gamme dynamique. | D4 |
| Dynamic | Produit un ton qui passe dramatiquement de doux à brillant, selon la force avec laquelle la touche est frappée. | E4 |
| Bright | Produit un ton brillant dans toute la gamme dynamique. | F4 |

Changement de type d'harmonisation

Appuyez sur un bouton SOUND et maintenez-le enfoncé, puis appuyez sur la touche affectée au type d'harmonisation désiré.

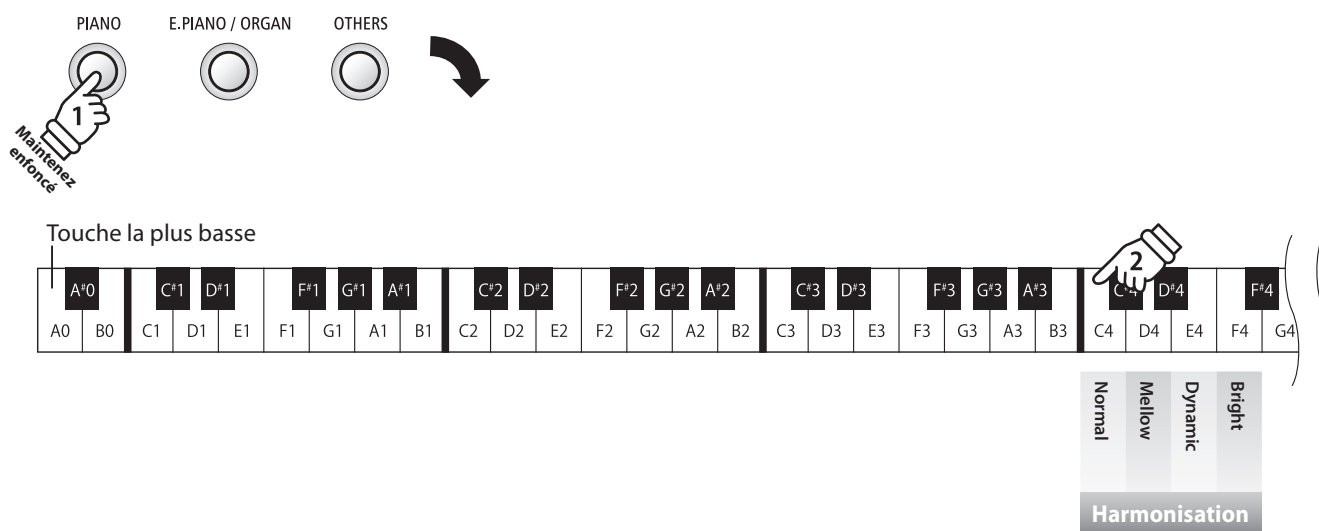

* L'activation et le changement de Voicing sont maintenus jusqu'à ce que l'instrument soit éteint.

* Des préférences de réglage de Voicing peuvent être mémorisées dans la mémoire de registration pour une utilisation ultérieure, ou dans la mémoire du Startup Setting pour une sélection par défaut lors de l'allumage de l'instrument. Cf pages 19 et 49 pour plus d'information.

4 Fall Back Noise (Bruit de retombée)

Lorsque vous jouez du piano acoustique, il est souvent possible d'entendre le son doux d'action de clavier retournant (c'est-à-dire, « retombant ») à la position neutre dès qu'une touche est relâchée.

Le piano numérique ES110 reproduit ce son, avec le réglage Fall-back Noise permettant de changer le volume de ce son.

Alors que la valeur par défaut est destinée à simuler le volume naturel des touches lorsqu'elles reviennent dans leur position neutre, il peut être parfois souhaitable d'ajuster le volume de ce son. Par exemple, le volume peut être baissé pour les morceaux délicats dans lesquelles le bruit de retombée est trop important.

* Ce paramètre affectera PIANO sons seulement.

■ Volume du Fall-back Noise (bruit de retombée)

| Volume Fall-back Noise | Description | Touche |
|------------------------|---|--------|
| Off | Désactive le fall-back noise. | D5 |
| Small | Les sons du piano produisent un faible volume de bruit de retombée. | B4 |
| Normal (default) | Les sons du piano produisent un volume de bruit de retombée normal. | A4 |
| Large | Les sons du piano produisent un fort volume de bruit de retombée. | C5 |

■ Changer le volume du Fall-back Noise

Appuyez sur le bouton PIANO et maintenez-le enfoncé, puis appuyez sur la touche correspondant au volume Fall-back Noise.

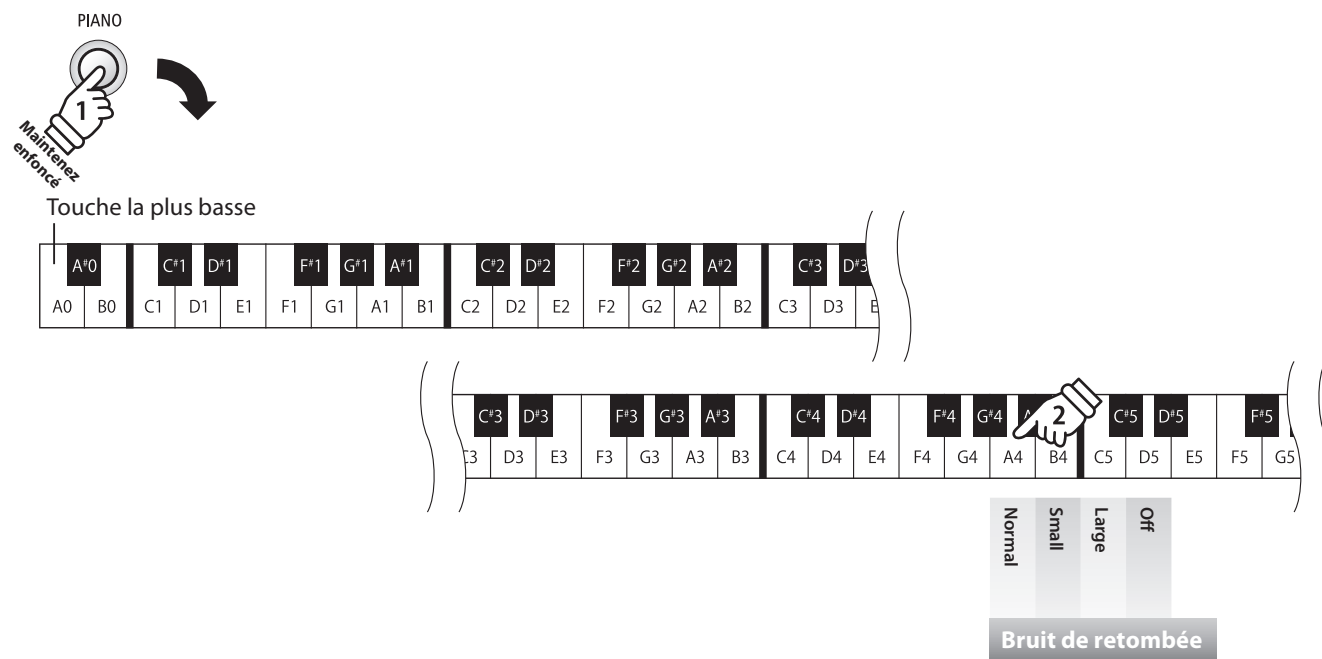

* Pour désactiver la fonction Fall-back Noise, pressez la touche allouée à la position Off. Lorsque la fonction Fall-back Noise est désactivée, elle est automatiquement réactivée lors de la sélection d'un type de bruit de retombée.

* L'activation et le changement de Fall-back Noise sont maintenus jusqu'à ce que l'instrument soit éteint.

* Des préférences de réglage de Fall-back Noise peuvent être mémorisées dans la mémoire de registration pour une utilisation ultérieure, ou dans la mémoire du Startup Setting pour une sélection par défaut lors de l'allumage de l'instrument. Cf pages 19 et 49 pour plus d'information.

5 Damper Noise (Bruit des étouffoirs)

Quand la pédale des étouffoirs d'un piano acoustique est enfoncée et relâchée, on entend souvent le son de la tête d'étouffoir touchant et relâchant les cordes.

Le piano numérique ES110 reproduit ce son, avec le réglage Damper Noise (bruit des étouffoirs) permettant de changer le volume de ce son.

La vitesse à laquelle la pédale des étouffoirs est enfoncée influence l'importance du bruit des étouffoirs, le son étant très prononcé lorsque celle-ci est enfoncée avec force.

* Ce paramètre affectera PIANO sons seulement.

■ Volume Damper Noise

| Volume Damper Noise | Description | Touche |
|---------------------|--|--------|
| Off | Désactive le damper noise. | B5 |
| Small | Les sons du piano produisent un faible volume de bruit des étouffoirs. | G5 |
| Normal (default) | Les sons du piano produisent un volume de bruit des étouffoirs normal. | F5 |
| Large | Les sons du piano produisent un fort volume de bruit des étouffoirs. | A5 |

■ Changer le volume Damper Noise

Appuyez sur le bouton PIANO et maintenez-le enfoncé, puis appuyez sur la touche correspondant au volume Damper Noise souhaité.

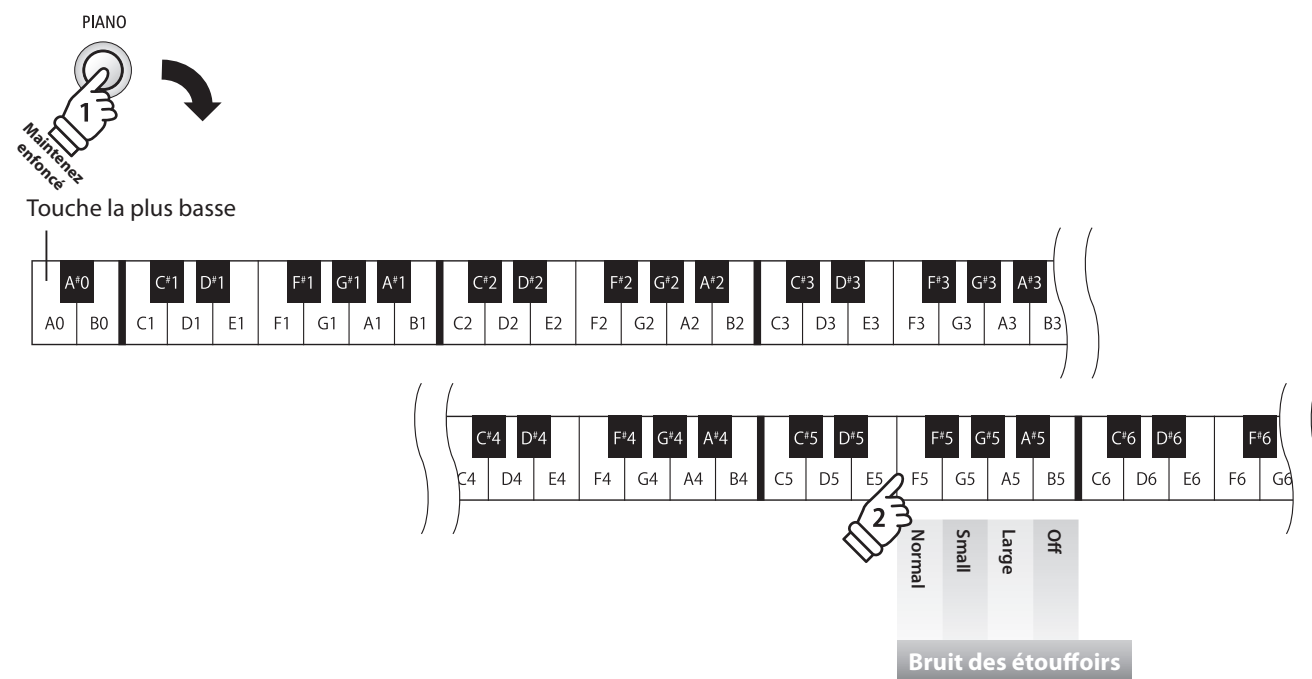

- * Pour désactiver la fonction Damper Noise, pressez la touche allouée à la position Off. Lorsque la fonction Damper Noise est désactivée, elle est automatiquement réactivée lors de la sélection d'un type de bruit des étouffoirs.
- * L'activation et le changement de Damper Noise sont maintenus jusqu'à ce que l'instrument soit éteint.
- * Des préférences de réglage de Damper Noise peuvent être mémorisées dans la mémoire de registration pour une utilisation ultérieure, ou dans la mémoire du Startup Setting pour une sélection par défaut lors de l'allumage de l'instrument. Cf pages 19 et 49 pour plus d'information.

6 Transpose (Transposer)

Le réglage Key Transpose permet d'augmenter ou d'abaisser le ton audible du piano numérique ES110 par demi-tons. Ceci est surtout utile avec des instruments d'accompagnement dont le ton est différent, ou si vous devez jouer un morceau dans une clé différente de celle apprise. Une fois transposé, le morceau peut être joué dans la clé initiale et entendu dans une clé différente.

* Ce paramètre affectera tous les sons.

■ Réglage Transpose (transposition)

Appuyez sur un bouton SOUND et maintenez-le enfoncé, puis appuyez sur les touches avec l'aff ectionation +/- pour abaisser ou augmenter le ton audible du clavier par demi-tons.

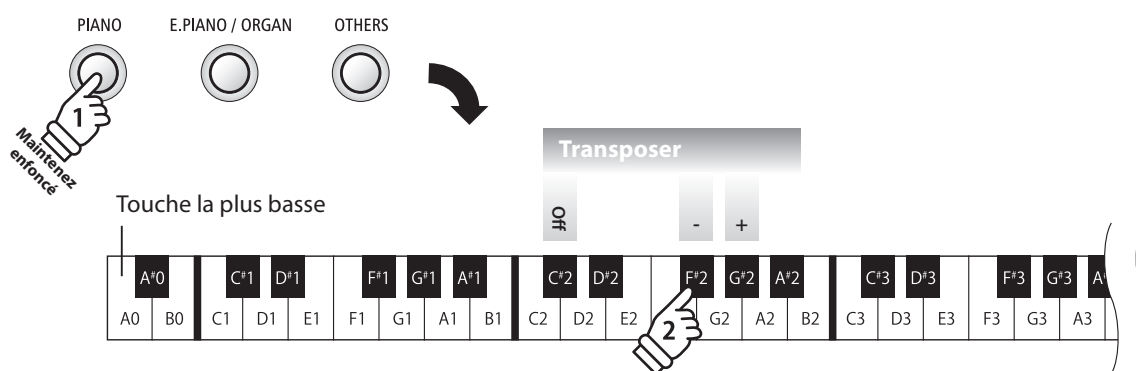

- * Le ton audible du clavier peut être augmenté ou abaissé d'un maximum de 12 demi-tons.
- * Pour désactiver la fonction Transpose, pressez la touche allouée à la position Off.
- * L'activation et le changement de la fonction Transpose sont maintenus jusqu'à ce que l'instrument soit éteint.
- * Les préférences de la fonction Transpose ne peuvent être mémorisées dans la mémoire de registration ni dans celle du Startup Setting.

7 Brilliance (Brillance)

Le réglage Brilliance permet d'ajuster la brillance du son du piano numérique ES110 indépendamment du réglage de la fonction Voice (harmonisation).

* Ce paramètre affectera tous les sons.

■ Réglage de brillance

Appuyez sur un bouton SOUND et maintenez –le enfoncé, puis appuyez à plusieurs reprises sur les touches allouée +/- pour ajuster la brillance du son.

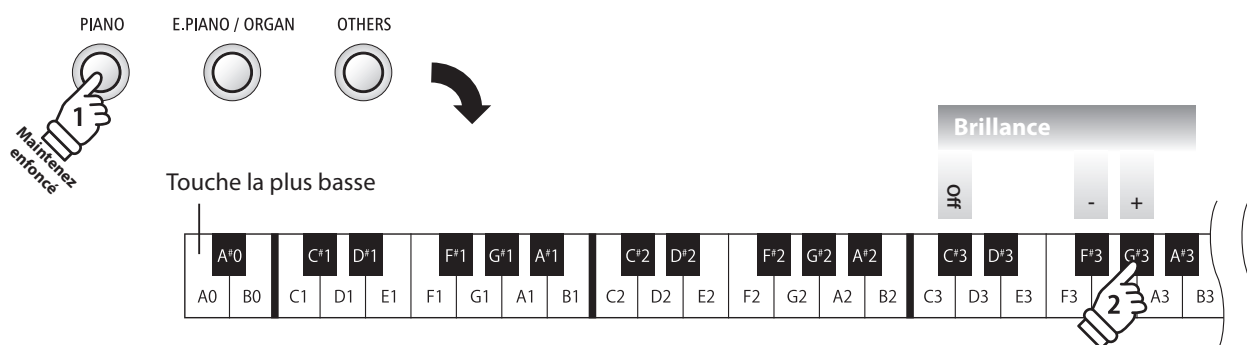

* L'effet de brillance peut être ajusté dans la plage 1~10, 10 étant le réglage maximum de brillance.

* Pour désactiver Brilliance, pressez la touche correspondant à la désactivation Off.

* L'activation et le changement de Brilliance sont maintenus jusqu'à ce que l'instrument soit éteint.

* Des préférences de réglage de Brilliance peuvent être enregistrées dans la mémoire registration pour une utilisation ultérieure, ou dans la mémoire de l'instrument (Start up setting) pour une sélection par défaut lors de l'allumage de l'instrument. Cf pages 19 et 49 pour plus d'information.

8 Touch (Toucher)

Comme avec un piano acoustique, le piano numérique ES110 produit un son plus fort quand les touches sont frappées avec force, et un son plus doux quand elles sont jouées doucement. Le volume et l'aspect tonal changent par rapport à la force et la vitesse de jeu. Sur un piano numérique, ce système est appelé « sensibilité au toucher ».

Le réglage Touch permet de changer facilement la sensibilité au toucher du clavier. Quatre pré-réglages différents de toucher sont disponibles.

* Ce paramètre affectera tous les sons.

■ Type de toucher

| Type de toucher | Description | Touche |
|---------------------|---|--------|
| Désactivé | Un volume constant est produit quelle que soit la force utilisée. Ce réglage est recommandé pour les sons à gamme dynamique fixe, comme l'orgue et le clavecin. | C#4 |
| Light | Un volume plus élevé est produit même avec un toucher plus doux. Ce réglage est recommandé pour les enfants et les organistes, ou pour ceux dont la force de doigté doit être améliorée. | G#4 |
| Normal (par défaut) | Reproduit la sensibilité normale d'un piano acoustique. | F#4 |
| Heavy | Exige un toucher plus ferme pour un volume plus élevé. Ce réglage est recommandé pour ceux avec une plus grande force de doigts. | A#4 |

■ Changement de type de toucher

Appuyez sur un bouton SOUND et maintenez-le enfoncé, puis appuyez sur la touche affectée au type de toucher désiré.

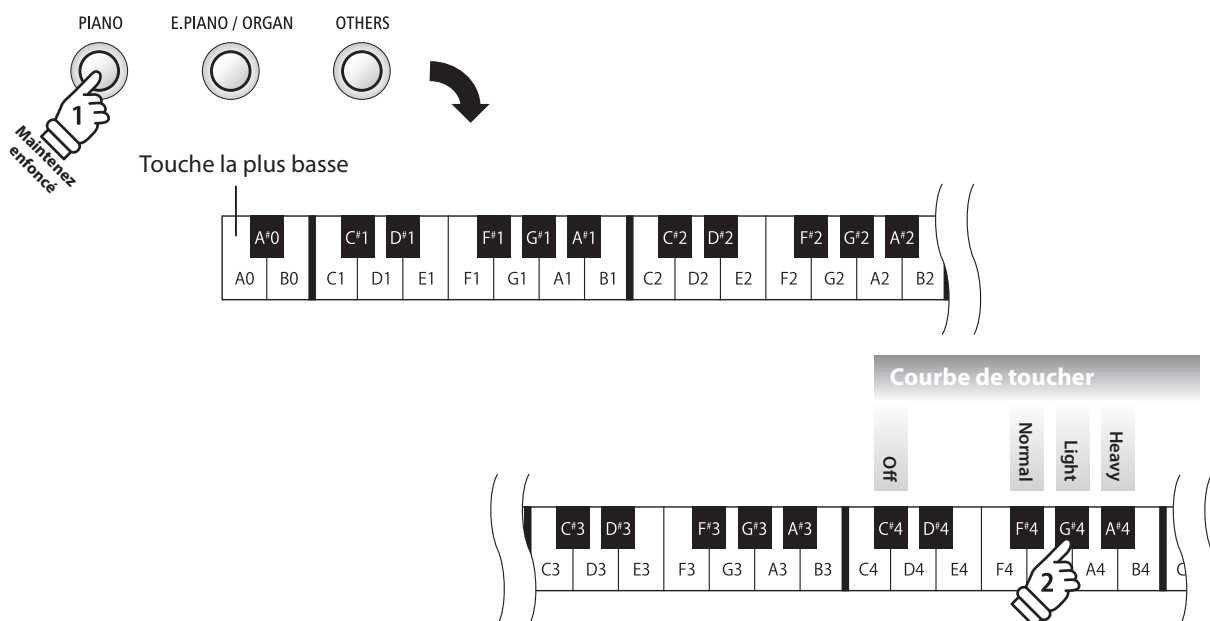

* L'activation et le changement de Touch sont maintenus jusqu'à ce que l'instrument soit éteint.

* Des préférences de réglage de Touch peuvent être enregistrées dans la mémoire de l'instrument pour une utilisation ultérieure, ou dans la mémoire de l'instrument (Start up setting) pour une sélection par défaut lors de l'allumage de l'instrument. Cf pages 19 et 49 pour plus d'information.

9 Tuning (Accorder)

Le réglage Tuning permet d'augmenter et d'abaisser le ton global du piano numérique ES110 de 0,5 Hz, et peut donc s'avérer utile lorsqu'on joue avec d'autres instruments.

* Ce paramètre affectera tous les sons.

■ Réglage Tuning (Accord)

Appuyez sur un bouton SOUND et maintenez-le enfoncé, puis appuyez sur les touches avec l'affectation +/- pour abaisser ou augmenter le ton audible du clavier de 0,5 Hz.

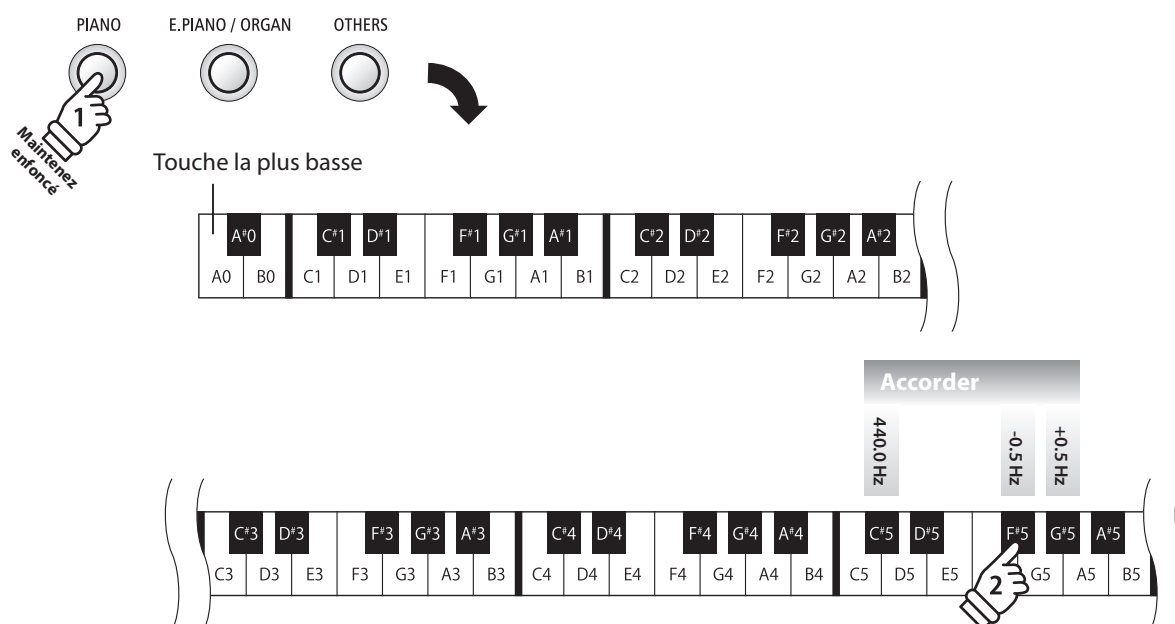

* Le ton du clavier peut être ajusté dans la plage 427~453 Hz.

* Pour réinitialiser la hauteur tonale (fréquence) à 440,0 Hz, appuyez sur la touche Reset indiquée ci-dessus.

* L'activation et le changement de Tuning sont maintenus jusqu'à ce que l'instrument soit éteint.

* Des préférences de réglage de Tuning peuvent être enregistrées dans la mémoire registration pour une utilisation ultérieure, ou dans la mémoire de l'instrument (Start up setting) pour une sélection par défaut lors de l'allumage de l'instrument. Cf pages 19 et 49 pour plus d'information.

10 Temperament (Tempérament)

Le paramètre Temperament permet de changer le système d'accordage utilisé par le piano numérique ES110 de la norme 'Equal Temperament' moderne à un des divers tempéraments rendus populaires pendant la Renaissance et le Baroque.

* Ce paramètre affectera tous les sons.

Types de tempérament

| Type de tempérament | Description |
|---|---|
| Tempérament égal (piano) | C'est le tempérament par défaut. Quand un son de piano est sélectionné, l'accordage est étendu comme un piano acoustique (tempérament égal). * Si un autre type de son est sélectionné, l'accordage est réglé à Tempérament égal (plat). |
| Tempérament pur (Pure Major/Pure Minor) | Ce tempérament, qui élimine les dissonances des tierces et des quintes, est toujours répandu dans la musique chorale en raison de son harmonie parfaite. Toute modulation de clé produit des dissonances. * La clé du tempérament, et le réglage majeur/mineur, doivent correspondre correctement. |
| Tempérament pythagoricien | Ce tempérament, qui utilise des rapports mathématiques pour éliminer la dissonance des quintes, est d'un usage très limité avec les accords, mais produit des lignes mélodiques très caractéristiques. |
| Tempérament mésotonique | Ce tempérament utilise une moyenne entre une tonalité majeure et une tonalité mineure pour éliminer la dissonance des tierces. Il a été conçu pour éliminer le manque de consonance qui se manifeste avec certaines quintes du tempérament Mersenne pur. Il produit des accords plus beaux que ceux du tempérament égal. |
| Tempérament Werckmeister III | Ces deux tempéraments se situent entre le Mésotonique (Meantone) et le Pythagoricien (Pythagorean). Pour une musique présentant peu d'accidents, ces tempéraments produisent les beaux accords du Mésotonique mais, avec l'augmentation des accidents, ces tempéraments produisent les mélodies caractéristiques du tempérament Pythagoricien. Il est utilisé surtout pour la musique classique écrite à l'époque Baroque, afin de lui redonner ses caractéristiques d'origine. |
| Tempérament Kirnberger III | |

Modification des types de tempéraments

Appuyez sur un bouton SOUND et maintenez-le enfoncé, puis appuyez sur la touche correspondant au type de tempérament souhaité.

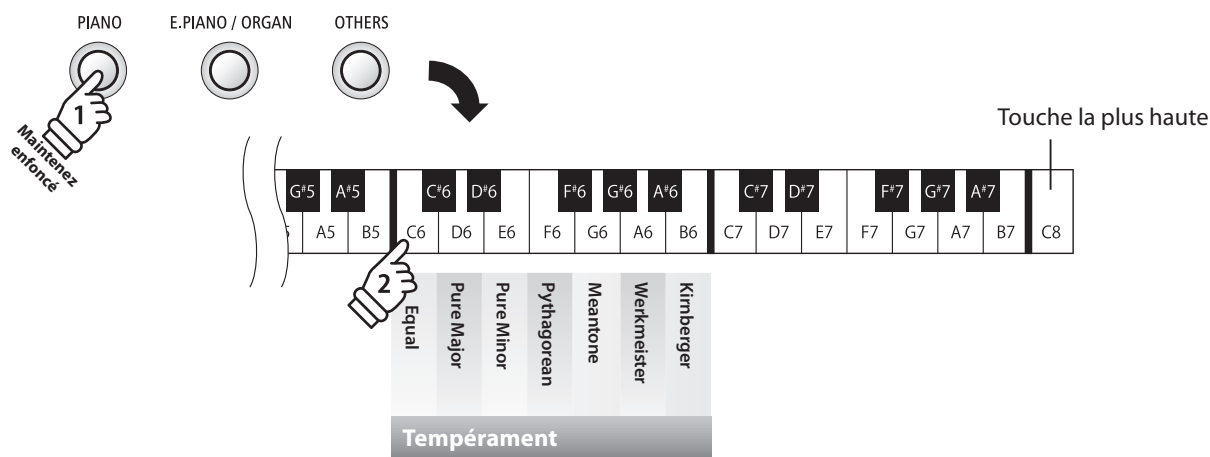

* L'activation et le changement de Temperament sont maintenus jusqu'à ce que l'instrument soit éteint.

* Des préférences de réglage de Temperament peuvent être enregistrées dans la mémoire de l'instrument pour une utilisation ultérieure, ou dans la mémoire de l'instrument (Start up setting) pour une sélection par défaut lors de l'allumage de l'instrument. Cf pages 19 et 49 pour plus d'information.

11 Temperament Key (Clé de tempérament)

Le paramètre Temperament Key permet de spécifier la clé du tempérament sélectionné. Lors de l'emploi d'un tempérament autre que «Equal», utilisez ce paramètre pour spécifier la tonalité du morceau.

* Ce paramètre affectera tous les sons.

■ Réglage du paramètre Temperament Key

Appuyez sur un bouton SOUND et maintenez-le enfoncé, puis appuyez sur la touche correspondant à la touche Temperament souhaitée.

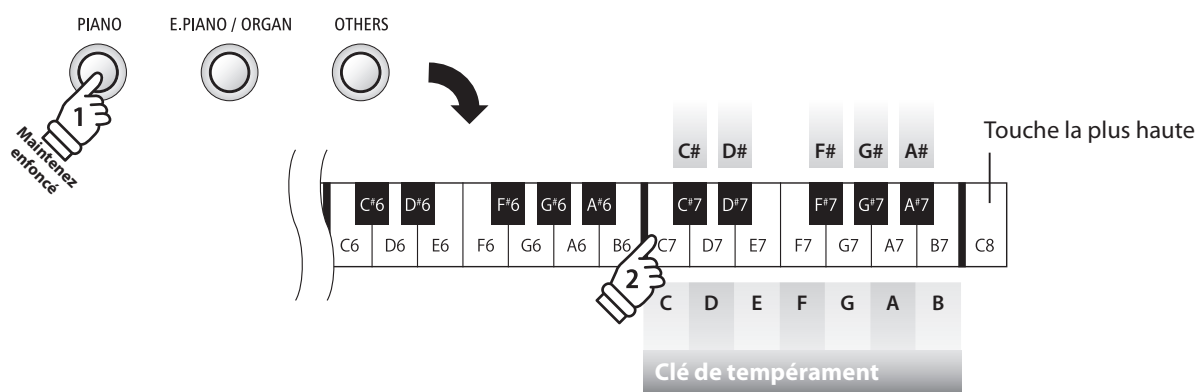

* L'activation et le changement de Temperament Key sont maintenus jusqu'à ce que l'instrument soit éteint.

* Des préférences de réglage de Temperament Key peuvent être enregistrées dans la mémoire de l'instrument (Start up setting) pour une sélection par défaut lors de l'allumage de l'instrument. Cf pages 19 et 49 pour plus d'information.

12 Effect On/Off

Comme pour la fonction Reverb, la sélection de certains sons entraîne l'application d'effets supplémentaires destinés à améliorer la qualité tonale du piano. Cependant, il est parfois préférable d'activer ou désactiver ces effets manuellement, selon le style de musique et de chansons joués.

La fonction Effect On/Off permet d'activer ou de désactiver les effets appliqués à certains sons.

■ Effect On/Off

| Effect On/Off | Description | Touche |
|---------------|--|--------|
| Off | Désactive les effets supplémentaires appliqués au son. | G#6 |
| On | Active les effets supplémentaires appliqués au son. | F#6 |

■ Types de sons et effets (Sounds & Effect)

| Sound | Effect applied | Par défaut |
|------------------|-----------------|------------|
| Classic E.Piano | Auto Pan | On |
| 60's E.Piano | Classic Tremolo | On |
| Modern E.Piano | Classic Chorus | On |
| Jazz Organ | Rotary | On |
| Vibraphone | Classic Tremolo | On |
| All other sounds | Classic Chorus | Off |

* Lorsque le son Jazz Organ est sélectionné, la vitesse lente/rapide de l'effet Rotary peut être modifiée en appuyant simultanément sur les boutons FUNCTION et REC.

■ Changer la fonction Effect On/Off

Appuyez un bouton SOUND et maintenez-le enfoncé, puis appuyez les touches allouées à l'activation et désactivation de l'effet.

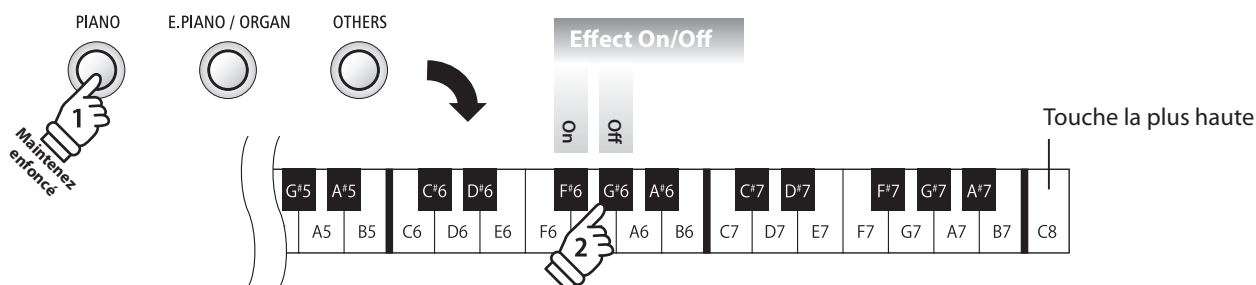

* L'activation ou désactivation de la fonction Effect On/Off peut être réalisée indépendamment pour chaque son.

* L'activation et le changement de Effect On/Off sont maintenus jusqu'à ce que l'instrument soit éteint.

* Des préférences de réglage de Effect On/Off peuvent être enregistrées dans la mémoire de l'instrument pour une utilisation ultérieure, ou dans la mémoire de l'instrument (Start up setting) pour une sélection par défaut lors de l'allumage de l'instrument. Cf pages 19 et 49 pour plus d'information.

Réglages MIDI

Le terme MIDI est un acronyme de Musical Instrument Digital Interface, norme internationale de connexion d'instruments de musique, ordinateurs et autres appareils, qui permet l'échange de données de performance.

■ Prises MIDI

| Prise MIDI | Fonction |
|------------|--|
| MIDI IN | Réception de notes, changement de programme et autres données. |
| MIDI OUT | Envoi de notes, changement de programme et autres données. |

■ Canaux MIDI

MIDI utilise des canaux pour l'échange de données entre appareils MIDI. Il existe des canaux de réception (MIDI IN) et de transmission (MIDI OUT). La plupart des instruments de musique ou appareils avec des fonctions MIDI sont équipés de prises MIDI IN et OUT et peuvent transmettre ou recevoir des données via MIDI. Les canaux de réception servent à la réception de données d'un autre appareil MIDI, et ceux de transmission servent à la transmission de données vers un autre appareil MIDI.

L'illustration ci-dessous montre trois instruments de musique connectés à l'aide de l'interface MIDI.

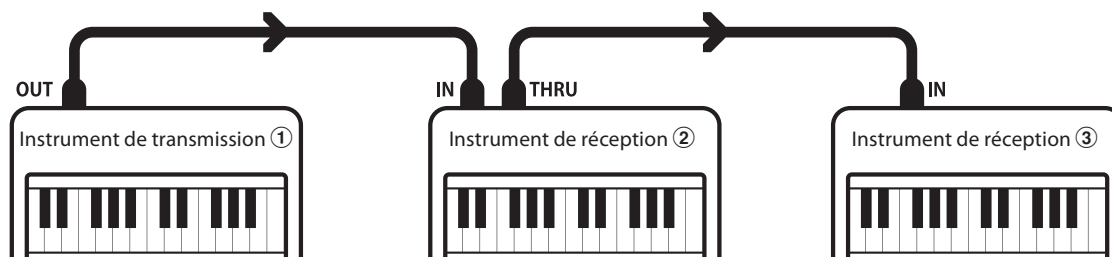

Instrument transmetteur ① envoie des informations de canal de transmission et clavier à des instruments récepteurs ②/③. Les informations arrivent aux instruments récepteurs ②/③.

Instruments récepteurs ②/③ répondent aux données MIDI qui sont envoyées si leur canal de réception est identique au canal de transmission de l'instrument transmetteur ①.

Si les canaux ne correspondent pas, les instruments récepteurs ②/③ ne répondent pas aux données envoyées.

Les canaux 1 à 16 sont disponibles pour la réception et la transmission.

■ Enregistrement / lecture avec un séquenceur

Lors de la connexion à un séquenceur, le piano numérique ES110 peut être utilisé pour enregistrer et lire des morceaux multipistes, avec des sons distincts lus simultanément sur chaque canal.

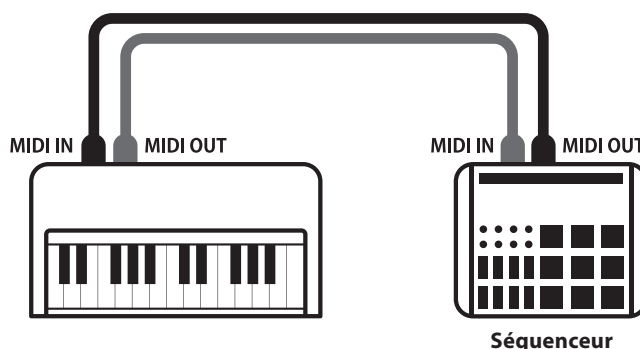

Réglages MIDI

■ Fonctions MIDI

Le piano numérique ES110 permet les fonctions MIDI suivantes :

- | | |
|--|---|
| Transmission/réception d'informations de notes Transmission/réception d'informations de notes d'un instrument de musique ou appareil connecté à l'interface MIDI. | Transmission/réception de numéro de changement de programme Transmission/réception des données de changement de programme de/vers un instrument de musique ou appareil connecté à l'interface MIDI. |
| Réglages de canal de transmission/réception Spécifiez des canaux de transmission/réception entre 1 et 16. | Transmission/réception de données de pédale Transmission/réception des données de pédale de sustain, douce et de sostenuto avec un instrument de musique ou appareil connecté à l'interface MIDI. |
| Transmission/réception de données exclusives Transmettre/recevoir des réglages de panneau avant ou de fonction de menu comme données exclusives. | Réception de données de volume Recevoir des données de volume MIDI envoyées par un instrument de musique ou appareil connecté à l'interface MIDI. |
| Réglage de mode multitimbre Recevoir des données MIDI multicanal d'un instrument de musique ou appareil connecté à l'interface MIDI. * Le réglage de mode Multitimbre doit être activé. | |

* Reportez-vous au « Tableau d'implémentation MIDI » à la page 59 pour plus de détails sur les capacités MIDI du piano numérique ES110.

■ Réglages MIDI

| Nom de fonction | Description | Réglage par défaut |
|--|--|--------------------|
| Transmit Program (Transmettre programme) | Spécifie si des informations de changement de programme sont envoyées quand des sons changent. | Activé |
| Change Number (Numéro de changement) | Envoie un numéro de changement de programme MIDI entre 1 et 128. | |
| MIDI Channel (Canal MIDI) | Spécifie le canal utilisé pour transmettre/recevoir des informations MIDI. | Canal 1 |
| Local Control (Contrôle local) | Spécifie si des sons internes seront émis lors de l'emploi du clavier. | Activé |
| Multi-timbral Mode (Mode multitimbre) | Spécifie si des informations MIDI peuvent être reçues sur plus d'un canal. | Désactivé |

■ Modification des réglages MIDI

Appuyez simultanément sur les boutons **FUNCTION** et maintenez-les enfoncés, puis appuyez sur les touches affectées aux fonctions désirées.

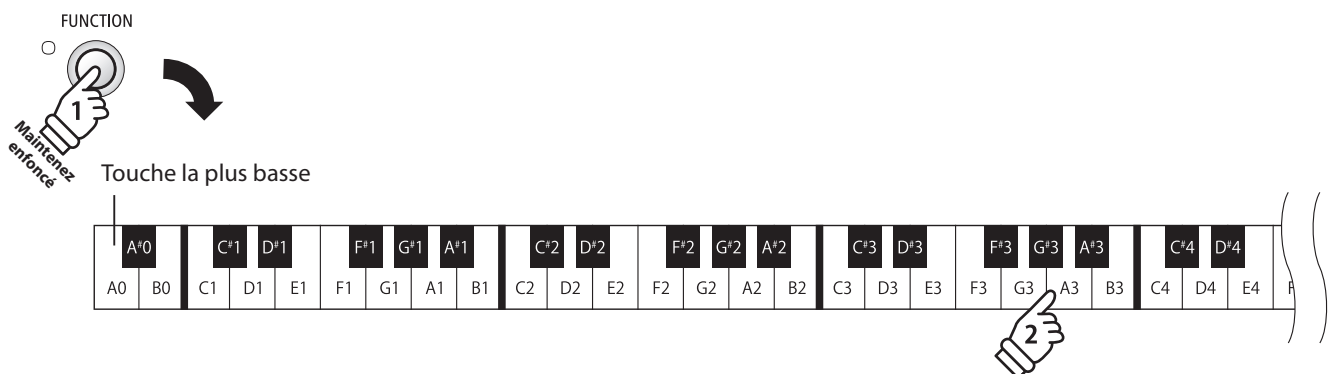

1 Transmettre MIDI Program Change (Transmission de changement de programme MIDI)

Le réglage Send Program Change Number (Envoi de numéro de changement de programme) détermine si le piano numérique ES110 transmet les informations de changement de programme quand les sons sont des changements. Vous pouvez également transmettre un numéro de changement de programme (entre 1 et 128) pour changer le son d'un appareil MIDI externe.

■ Réglages Transmettre MIDI Program Change (Transmission de changement de programme MIDI)

| Transmettre N° PGM | Description | Touche |
|---------------------|---|--------|
| Désactivé | L'instrument NE transmet PAS les numéros de programme lors du changement de sons. | C#1 |
| Activé (par défaut) | L'instrument transmet les numéros de programme lors du changement de sons. | D#1 |

■ Modification du réglage Transmettre MIDI Program Change

Appuyez simultanément sur les boutons FUNCTION et maintenez-les enfoncés, puis appuyez sur la touche affectée au réglage Transmettre MIDI Program Change désiré.

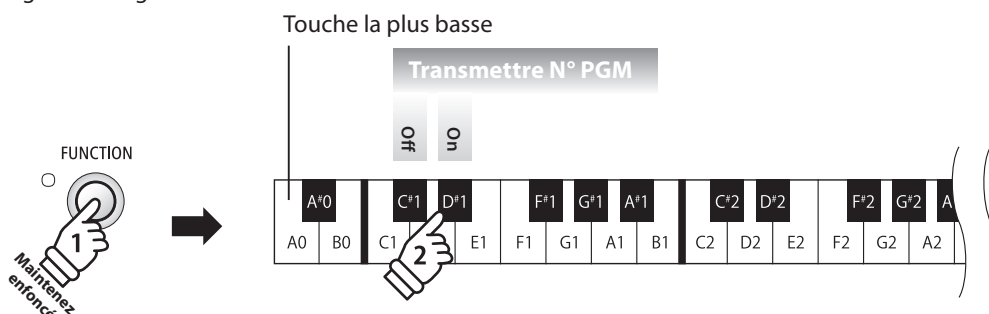

* L'activation et le changement de Transmettre MIDI Program Change sont maintenus jusqu'à ce que l'instrument soit éteint.

* Des préférences de Transmettre MIDI Program Change peuvent être enregistrées dans la mémoire de l'instrument pour une utilisation ultérieure, ou dans la mémoire de l'instrument (Start up setting) pour une sélection par défaut lors de l'allumage de l'instrument. Cf page 49 pour plus d'information.

■ Envoi d'un numéro de changement de programme

Appuyez simultanément sur les boutons FUNCTION et maintenez-les enfoncés, puis entrez le numéro de changement de programme désiré à l'aide des touches numérotées indiquées ci-dessous.

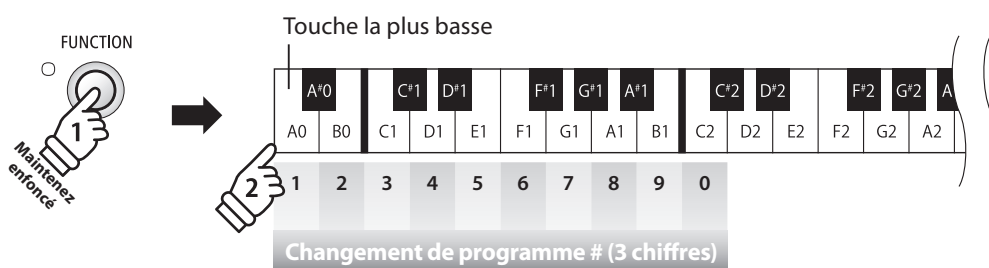

Exemple : Transmettre N° PGM 064

Entrez 0, 6 et 4

* Les numéros de changement de programme sont spécifiés à l'aide de trois chiffres dans une plage comprise entre 001 et 128.

* Le numéro de changement de programme est transmis automatiquement dès que vous appuyez sur la touche du troisième chiffre.

2 MIDI Channel (transmit/receive) (Canal MIDI (transmission/réception))

Le réglage MIDI Channel permet de spécifier le canal de transmission/réception. Le canal sélectionné fonctionne alors comme canal de transmission/réception (il est impossible de spécifier des canaux de transmission/réception distincts).

■ Modification du réglage de canal MIDI

Appuyez simultanément sur les boutons FUNCTION et maintenez-les enfoncés, puis appuyez sur la touche affectée au canal MIDI désiré.

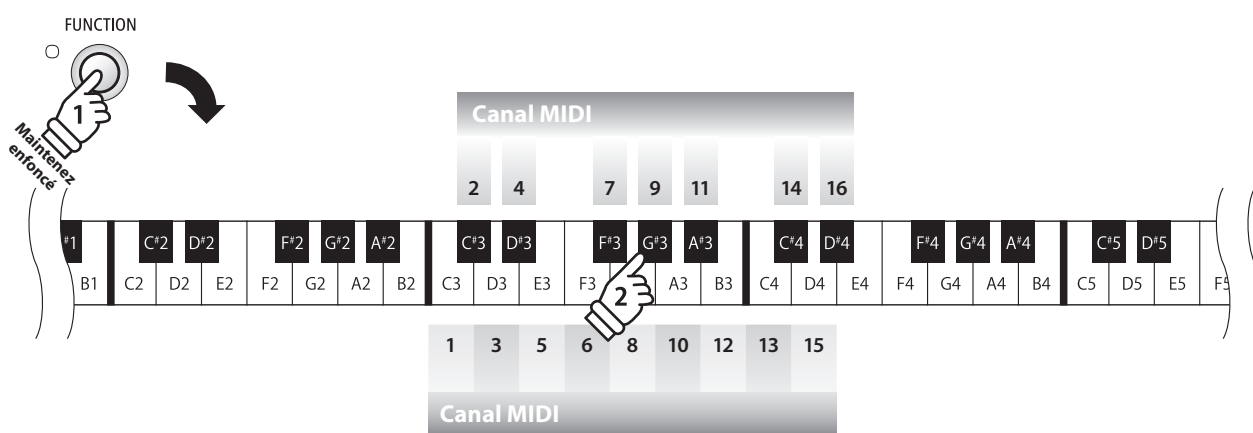

* Le canal MIDI peut être spécifié dans la plage 1~16.

* Le canal MIDI est réglé automatiquement à « 1 » quand l'instrument est allumé (réglage par défaut).

* Des préférences de réglage de MIDI Channel peuvent être enregistrées dans la mémoire de l'instrument (Start up setting) pour une sélection par défaut lors de l'allumage de l'instrument. Cf page 49 pour plus d'information.

3 Local Control (Contrôle local)

Le réglage Local Control détermine si l'instrument joue une sonorité interne quand les touches sont enfoncées. Ce réglage peut être utile lorsque vous souhaitez utiliser le piano numérique ES110 pour contrôler un appareil MIDI externe.

■ Réglages Local Control

| Local Control (Contrôle local) | Description | Touche |
|--------------------------------|---|--------|
| Désactivé | L'instrument transmet les informations à un appareil MIDI externe seulement. | C#5 |
| Activé (par défaut) | L'instrument joue un son interne et transmet les informations à un appareil MIDI externe. | D#5 |

■ Modification du réglage Local Control

Appuyez simultanément sur les boutons FUNCTION et maintenez-les enfoncés, puis appuyez sur la touche affectée au réglage Local Control désiré.

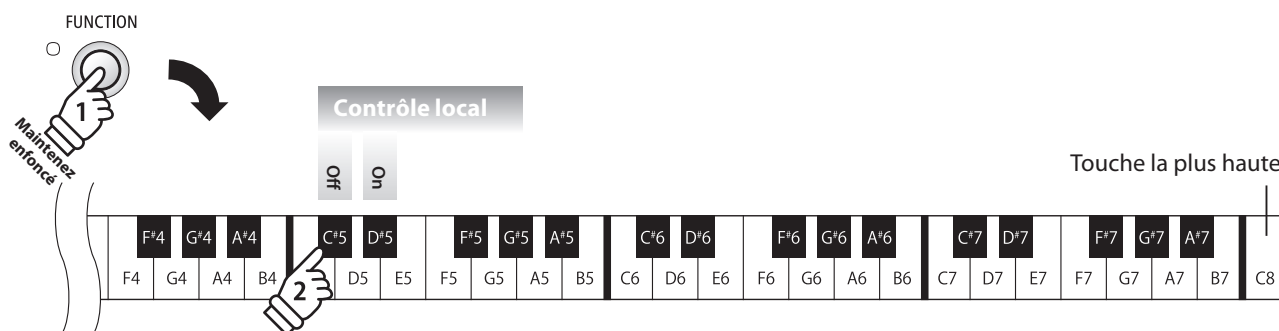

- * L'activation et le changement de Local Control sont maintenus jusqu'à ce que l'instrument soit éteint.
- * Des préférences de réglage de Local Control peuvent être enregistrées dans la mémoire de l'instrument pour une utilisation ultérieure, ou dans la mémoire de l'instrument (Start up setting) pour une sélection par défaut lors de l'allumage de l'instrument. Cf page 49 pour plus d'information.

4 Multi-timbral Mode (Mode multi-timbre)

Le réglage Multi-timbral Mode détermine si le piano numérique ES110 peut recevoir des informations MIDI sur plusieurs canaux MIDI à la fois. Ceci permet à l'instrument de lire des données multipistes et multitimbres de performance transmises par un appareil MIDI externe.

■ Réglages multitimbres

| Multi-timbre | Description | Touche |
|------------------------|----------------------------|--------|
| Désactivé (par défaut) | Mode Multitimbre désactivé | C#6 |
| Activé | Mode Multitimbre activé* | D#6 |

* Reportez-vous à la « Liste des numéros de changement de programme » ci-dessous.

■ Modification du réglage de mode multi-timbre

Appuyez simultanément sur les boutons FUNCTION et maintenez-les enfoncés, puis appuyez sur la touche affectée au réglage Multitimbre désiré.

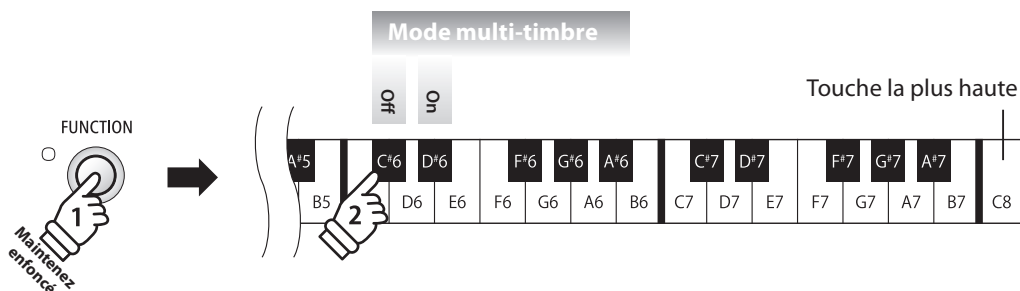

* Les données MIDI reçues par le canal 10 ne sont pas exécutées quand le mode Multitimbre est activé.

■ Liste des numéros de changement de programme

| Nom de son | Mode multitimbre désactivé | Mode multitimbre activé | | |
|-----------------|----------------------------|-------------------------|-----------|-----------|
| | Numéro de programme | Numéro de programme | Liste MSB | Liste LSB |
| Concert Grand | 1 | 1 | 121 | 0 |
| Concert Grand 2 | 2 | 1 | 95 | 16 |
| Studio Grand | 3 | 1 | 121 | 1 |
| Studio Grand 2 | 4 | 1 | 95 | 17 |
| Mellow Grand | 5 | 1 | 121 | 2 |
| Mellow Grand 2 | 6 | 1 | 95 | 18 |
| Modern Piano | 7 | 2 | 121 | 0 |
| Rock Piano | 8 | 2 | 121 | 1 |
| Classic E.Piano | 9 | 5 | 121 | 0 |
| 60's E.Piano | 10 | 5 | 121 | 3 |
| Modern E.Piano | 11 | 6 | 121 | 0 |
| Jazz Organ | 12 | 18 | 121 | 0 |
| Church Organ | 13 | 20 | 121 | 0 |
| Slow Strings | 14 | 45 | 95 | 1 |
| String Ensemble | 15 | 49 | 121 | 0 |
| Wood Bass | 16 | 33 | 121 | 0 |
| Electric Bass | 17 | 34 | 121 | 0 |
| Harpsichord | 18 | 7 | 121 | 0 |
| Vibraphone | 19 | 12 | 121 | 0 |

Réglages du haut-parleur

1 Speaker EQ

Le réglage Speaker EQ optimise le caractère sonore du système de haut-parleurs du piano numérique ES110 en fonction du placement du piano numérique ES110 sur une table ou un support. Il est aussi possible de désactiver Speaker EQ pour optimiser la qualité du son lorsque les connexions Line Out de l'instrument sont utilisées.

* Ce réglage n'affecte pas la qualité du son lors de l'écoute au casque.

■ Réglages Speaker EQ

| Speaker EQ | Description | Touche |
|------------------|---|--------|
| Normal (default) | Optimise la qualité sonore lors du placement du piano numérique ES110 sur un support (stand). | F#6 |
| Table | Optimise la qualité sonore lors du placement du piano numérique ES110 sur une table. | G#6 |
| Off | Désactive Speaker EQ pour une qualité sonore optimale lors d'une utilisation en Line Out. | A#6 |

■ Modifier les réglages Speaker EQ

Appuyez sur le bouton FUNCTION et maintenez-le enfoncé, puis appuyez sur la touche correspondant au réglage Speaker EQ désiré.

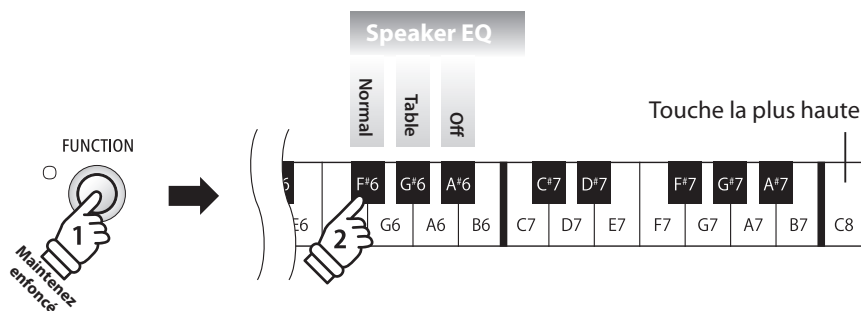

* L'activation et le changement de Speaker EQ sont maintenus jusqu'à ce que l'instrument soit éteint.

* Des préférences de réglage de Speaker EQ peuvent être enregistrées dans la mémoire registration pour une utilisation ultérieure, ou dans la mémoire de l'instrument (Start up setting) pour une sélection par défaut lors de l'allumage de l'instrument. Cf pages 19 et 49 pour plus d'information.

2 Activation/Désactivation des haut-parleurs

Le réglage Speaker On/Off est utilisé pour activer ou désactiver les haut-parleurs du piano numérique ES110. Cette fonction peut être utile lorsque l'instrument est connecté à des hauts parleurs externes ou à un système d'amplification avec les prises jacks Line Out et que les haut-parleurs internes sont inutiles.

* Les haut-parleurs internes peuvent également être désactivés en branchant une paire de casques sur l'instrument.

■ Réglages Speakers On/Off

| Speakers On/Off | Description | Touche |
|-----------------|--|--------|
| Off | Désactive les haut-parleurs internes du piano numérique ES110. | C#7 |
| On (default) | Active les haut-parleurs internes du piano numérique ES110. | D#7 |

■ Changer le réglage Speaker On/Off

Appuyez sur le bouton FUNCTION et maintenez-le enfoncé, puis appuyez la touche correspondant au réglage Speaker On/Off désiré

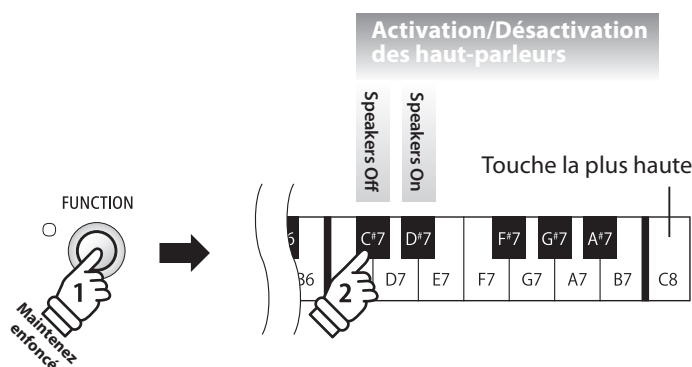

* L'activation et le changement de Speaker On/Off sont maintenus jusqu'à ce que l'instrument soit éteint.

* Des préférences de réglage de Speaker On/Off peuvent être enregistrées dans la mémoire de l'instrument (Start up setting) pour une sélection par défaut lors de l'allumage de l'instrument. Cf page 49 pour plus d'information.

Autres réglages

1 Auto Power Off (Arrêt automatique)

Le piano numérique ES110 comporte une fonction Économie d'énergie qui peut arrêter l'instrument automatiquement au bout d'une période d'inactivité précise.

* Ce réglage est stocké automatiquement et rappelé chaque fois que l'instrument est mis en marche.

■ Réglages Auto Power Off

| Auto Power Off | Description | Touche |
|----------------|---|--------|
| Désactivé | La fonction Auto Power Off est désactivée. | G7 |
| 30 min. | L'instrument s'arrête automatiquement au bout d'un délai d'inactivité de 30 minutes. | A7 |
| 60 min. | L'instrument s'arrête automatiquement au bout d'un délai d'inactivité de 60 minutes. | B7 |
| 120 min. | L'instrument s'arrête automatiquement au bout d'un délai d'inactivité de 120 minutes. | C8 |

■ Sélection du paramètre Auto Power Off

Appuyez sur le bouton FUNCTION et maintenez-le enfoncé, puis appuyez la touche correspondant au réglage Auto Power Off désiré

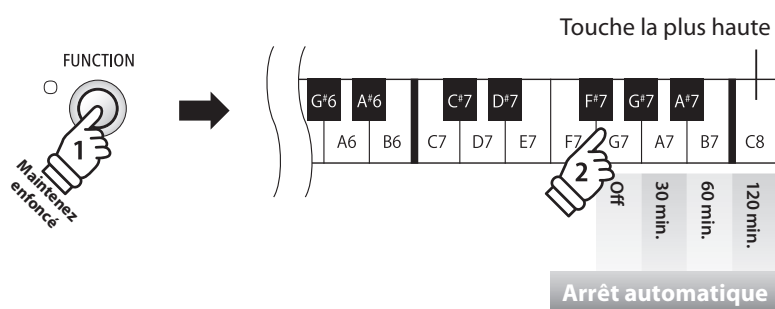

* Le réglage Auto Power Off setting est stocké automatiquement et rappelé lorsque l'instrument est allumé.

2 Bluetooth® MIDI

Le réglage Bluetooth MIDI est utilisé pour activer ou désactiver la fonction Bluetooth MIDI du piano numérique ES110. Lorsque cette fonction est activée, le piano numérique ES110 peut être jumelé avec une tablette, smart phone ou autres appareil et recevoir des apps musicales pour une expérience de jeu et d'apprentissage encore plus ludique.

* La disponibilité de la technologie Bluetooth dépend du pays d'utilisation de l'instrument.

■ Bluetooth MIDI settings

| Bluetooth MIDI | Description | Touche |
|----------------|---|--------|
| Off | Désactive la fonction Bluetooth MIDI de l'instrument. | G#5 |
| On (default) | Active la fonction Bluetooth MIDI de l'instrument. | A#5 |

■ Changer le réglage Bluetooth MIDI

Appuyez sur le bouton FUNCTION et maintenez-le enfoncé, puis appuyez la touche correspondant au réglage Bluetooth MIDI désiré

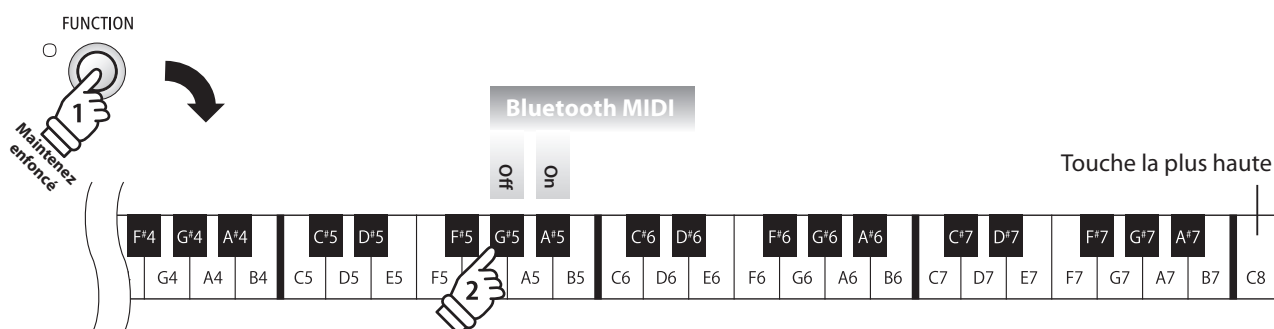

* L'activation et le changement de Bluetooth MIDI sont maintenus jusqu'à ce que l'instrument soit éteint.

■ Jumeler le piano numérique ES110 avec un appareil mobile via Bluetooth MIDI

Après avoir activé la fonction Bluetooth MIDI du piano numérique ES110, autorisez le jumelage sur l'appareil mobile. Après quelques instants le piano ES110 devrait apparaître dans la liste des appareils détectables. Choisissez-le. Il devrait alors être possible de communiquer avec le piano numérique ES110.

* Lorsque le piano numérique ES110 est jumelé avec un appareil mobile, la connexion MIDI IN/OUT est désactivée.

* Vérifiez la compatibilité Bluetooth avec le fabricant de votre appareil mobile et le développeur de votre application.

* Si vous rencontrez des problèmes lors de l'utilisation de la fonction Bluetooth, vous trouverez en page 52 des pistes pour trouver une solution.

* Pour plus d'information concernant le jumelage Bluetooth, veuillez télécharger le guide pdf *Bluetooth® Connectivity Guide* disponible sur le site de Kawai Japan : <http://www.kawai-global.com/support/manual/>

Fonctions de mémoire

1 Startup Setting (Paramètre de démarrage)

La fonction Startup Setting permet le stockage des réglages de panneau préférés dans la mémoire de l'instrument, et leur rappel automatique comme réglages par défaut chaque fois que le piano numérique ES110 est mis en marche.

■ Réglages stockés dans mémoire paramètre de démarrage

| Général | Paramètres |
|--|---------------------------------|
| Son sélectionné | Réglages de clavier et son* |
| Dual Mode / Split Mode (Mode Double / Mode Division) (Sons, Équilibre de volume) | MIDI Settings (Paramètres MIDI) |
| Metronome (Beat, Tempo, Volume) | Réglages du haut-parleur |
| | Autres réglages |

* Le réglage Transpose ne peut être enregistré dans la mémoire de l'instrument (Startup Setting memory).

* Le réglage Auto Power Off est automatiquement enregistré dans la mémoire de l'instrument.

■ Stockage des réglages actuels en mémoire paramètre de démarrage

Appuyez sur le bouton FUNCTION et maintenez-le enfoncé, puis appuyez sur la touche correspondant à la fonction Startup setting.

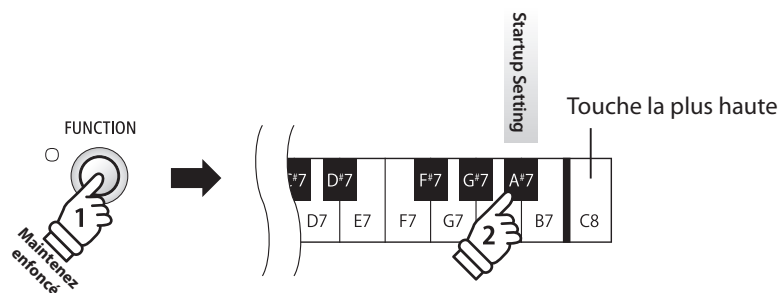

2 Factory Reset (Réinitialisation usine)

La fonction Factory Reset efface tous les réglages utilisateur enregistrés dans la mémoire de l'instrument (Startup Setting) et restaure les valeurs par défaut d'usine du piano numérique ES110.

* Cette fonction n'efface pas les mémoires de registration ou les morceaux d'enregistreur stockés en mémoire interne.

■ Restauration des valeurs d'usine

Appuyez sur le bouton FUNCTION et maintenez-le enfoncé, puis appuyez sur la touche correspondant à la fonction Factory Reset.

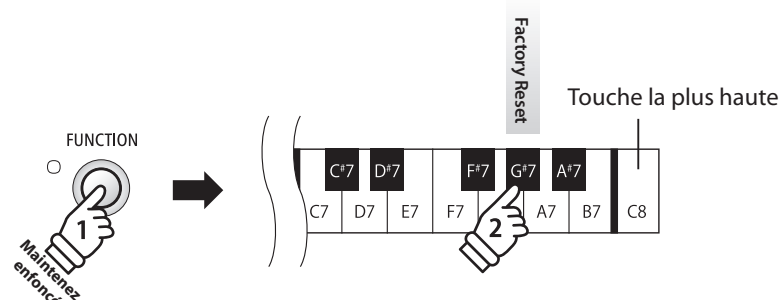

Connexion à d'autres appareils

Le panneau arrière du piano numérique ES110 comporte diverses prises permettant de connecter l'instrument à des appareils MIDI, des ordinateurs, des haut-parleurs et des consoles de mixage. L'illustration ci-dessous offre un aperçu des connecteurs de l'instrument et des applications typiques.

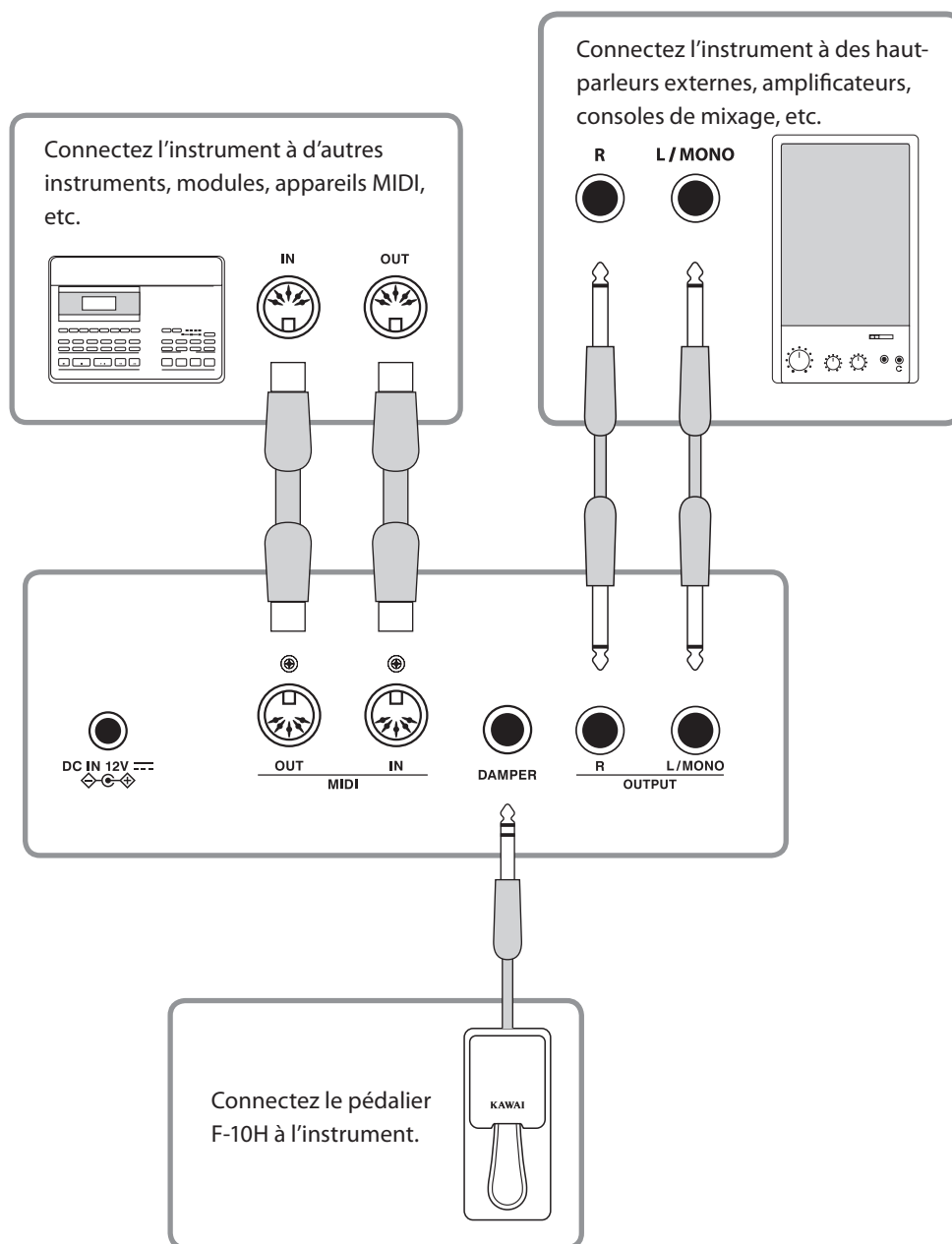

Avant de connecter le piano numérique ES110 à d'autres appareils, assurez-vous que l'instrument et l'autre appareil sont hors tension. Si des connexions sont établies pendant que les appareils sont sous tension, le bruit parasite qui peut endommager le piano numérique ES110 peut activer le circuit de protection de l'amplificateur de l'instrument, ce qui empêche de produire des sons. Dans ce cas, arrêtez l'appareil et remettez-le en marche pour réinitialiser le circuit de protection de l'amplificateur.

Connecteurs arrière

■ Prises DAMPER

Ces prises permettent de connecter le pédalier F-10H à l'instrument.

* Reportez-vous à la page 11 pour plus de détails sur les fonctions de pédalier.

■ Prises MIDI IN/OUT

Ces prises servent à connecter le piano numérique ES110 à des appareils MIDI externes, et également à un ordinateur à interface MIDI comme alternative au port «USB vers Hôte».

* Lorsque le piano numérique ES110 est jumelé avec un appareil mobile, la connexion MIDI IN/OUT est désactivée.

* Reportez-vous à la page 39 pour plus de détails sur MIDI.

■ Prises LINE OUT (prise téléphone, 1/4 pouce)

Ces prises servent à connecter la sortie stéréo du son de l'instrument à des haut-parleurs externes, des amplificateurs, des consoles de mixage, des appareils d'enregistrement et des appareils similaires. Les signaux mono ne sont émis que si un câble est connecté à la prise L/MONO. Le curseur MASTER VOLUME affecte le niveau du volume des jacks LINE OUT.

* Lors de l'utilisation des jacks LINE OUT, il est préférable de désactiver les haut-parleurs internes et la fonction Speaker EQ afin d'obtenir une qualité sonore optimale.

* Cf. pages 45 et 46 pour plus d'information concernant les réglages Speakers On/Off et Speaker EQ settings.

Connecteurs avant

■ Prises PHONES (prise téléphone, 1/4 pouce)

Ces prises servent à connecter un casque stéréo au piano numérique ES110. Deux casques peuvent être connectés et utilisés en même temps. Lorsque des casques sont branchés, les haut-parleurs internes ne produisent aucun son.

Les haut-parleurs internes peuvent aussi être désactivés en utilisant la fonction Speakers On/Off.

* Cf. page 46 pour plus d'information concernant le réglage de Speakers On/Off.

Résolution des problèmes

Le tableau ci-dessous résume les problèmes qui peuvent se présenter avec le piano numérique ES110, en présentant les causes probables et les solutions recommandées.

| | Problème | Cause possible et solution | Page |
|----------------|--|---|-------|
| Alimentation | Impossible de mettre en marche l'instrument. | Assurez-vous que l'adaptateur C.A. est bien relié à l'instrument et branché à une prise secteur. | p. 12 |
| | L'instrument s'arrête au bout d'une période d'inactivité. | Assurez-vous que le réglage Auto Power Off n'est pas activé. | p. 47 |
| Son | L'instrument est allumé, mais aucun son n'est produit quand les touches sont enfoncées. | Assurez-vous que le curseur MASTER VOLUME n'est pas à sa position la plus basse. | p. 12 |
| | | Assurez-vous qu'aucun casque (ou fiche adaptateur de casque) n'est connecté aux prises PHONES. | p. 11 |
| | | Assurez-vous que le réglage Local Control du menu MIDI Settings est réglé sur «On». | p. 43 |
| | | Vérifiez que les haut-parleurs internes ne sont pas désactivés en utilisant la fonction Speakers On/Off. | p. 46 |
| Son | Une distorsion sonore se produit à un volume élevé. | Assurez-vous que le curseur MASTER VOLUME est réglé à un niveau approprié, et réduisez le volume en cas de distorsion excessive. | p. 12 |
| | Des sons ou bruits étranges sont émis lorsque vous jouez avec les sons de piano. | Le piano numérique ES110 tente de reproduire toute la variété de tons créée par un piano à queue acoustique de manière aussi exacte que possible. Ceci inclut les résonances d'étouffoir et bruits d'étouffoirs, ainsi que d'autres caractéristiques subtiles qui contribuent à l'expérience de jeu globale du piano. Bien que ces tonalités supplémentaires soient destinées à améliorer le réalisme de l'instrument, il est possible de minimiser leur présence. | p. 26 |
| | Les 18 notes les plus hautes du clavier sont tenues plus longtemps que les notes voisines, même si la pédale de sustain n'est pas actionnée. | Ceci constitue le comportement correct, destiné à reproduire les notes non étouffées (généralement les deux octaves les plus élevées) d'un piano à queue acoustique. | - |
| MIDI | Les informations MIDI data ne sont ni envoyées ni reçues par les prises MIDI IN/OUT jacks. | Vérifiez que le canal MIDI est réglé correctement. | p. 42 |
| | | Vérifiez que les prises MIDI IN/OUT sont bien connectées et enfoncées. Vérifiez que le piano numérique ES110 n'est pas jumelé avec un appareil mobile utilisant la connectivité Bluetooth MIDI. | p. 48 |
| Bluetooth MIDI | L'instrument ne peut pas être jumelé avec un appareil mobile. | Vérifiez que la fonction Bluetooth MIDI est bien activée. Assurez-vous que la connexion Bluetooth de l'appareil mobile est bien activée. Essayez d'effacer la connexion Bluetooth de l'instrument en utilisant la fonction d'oubli de l'appareil mobile. Essayez d'allumer et d'éteindre l'instrument et/ou l'appareil mobile. * Vérifiez la compatibilité Bluetooth avec le fabricant de votre appareil mobile et le développeur de votre application. | p. 48 |

Liste de Paramètres

Les tableaux ci-dessous indiquent tous les paramètres/fonctions réglables à partir du panneau d'interface du piano numérique ES110, de même que les plages/types disponibles, les valeurs par défaut et les capacités de stockage Registration/Startup Setting.

| Nom du paramètre | Plage / Type | Réglage par défaut | Registration | Startup Setting |
|------------------------------------|--|--------------------|--------------|-----------------|
| Normal Mode | | | | |
| Sound | n/a | Concert Grand | ● | ● |
| Dual Mode | | | | |
| Sound combination | n/a | n/a | ● | – |
| Volume balance | 0~8 | 4 | ● | ● |
| Split Mode | | | | |
| Sound combination | n/a | n/a | ● | – |
| Volume balance | 0~8 | 4 | ● | ● |
| Metronome | | | | |
| Time signature / Beat | 1/4, 2/4, 3/4, 4/4, 5/4, 3/8, 6/8, Drum Rhythm | 4/4 | ● | ● |
| Volume | 1~10 | 5 | ● | ● |
| Tempo | 10~300 bpm | 120 bpm | ● | ● |
| Keyboard and Sound Settings | | | | |
| Reverb | Off, Room, Small Hall, Concert Hall | Room | ● | ● |
| Damper Resonance | Off, Small, Medium, Large | Medium | ● | ● |
| Voicing | Normal, Mellow, Dynamic, Bright | Normal | ● | ● |
| Fall-back Noise | Off, Small, Normal, Large | Normal | ● | ● |
| Damper Noise | Off, Small, Normal, Large | Normal | ● | ● |
| Transpose | +/- 12 semi-tones | 0 | – | – |
| Brilliance | Off, -10~+10 | Off | ● | ● |
| Touch | Off, Light, Normal, Heavy | Normal | ● | ● |
| Tuning | 427~453 Hz | 440.0 Hz | ● | ● |
| Temperament | Equal, Pure Major, Pure Minor, Pythagorean, Meantone, Werchmeister, Kirnberger | Equal | ● | ● |
| Temperament Key | C~B | C | ● | ● |
| Effect On/Off | Off, On | Voir page 38 | ● | ● |
| MIDI Settings | | | | |
| Transmit PGM Change No. | Off, On | On | – | ● |
| MIDI Channel | 1ch~16ch | 1ch | – | ● |
| Local Control | Off, On | On | – | ● |
| Multi-timbral Mode | Off, On | Off | – | ● |
| Speaker Settings | | | | |
| Speaker EQ | Normal, Table, Off | Normal | ● | ● |
| Speakers On/Off | Off, On | On | – | ● |
| Other Settings | | | | |
| Auto Power Off | Off, 30 min., 60 min., 120 min. | Off / 30min.* | – | ●** |
| Bluetooth On/Off * | Off, On | Off | – | – |
| Memory Functions | | | | |
| Startup Setting | n/a | n/a | – | – |
| Factory Reset | n/a | n/a | – | – |

* Selon la zone géographique du marché.

** Le réglage Auto Power Off est stocké automatiquement dans la mémoire de l'instrument (Startup Setting memory).

Listes de morceaux de démonstration

| Touche | Nom de son | Nom de morceau | Compositeur |
|--------|-----------------|---|-----------------|
| A0 | Concert Grand 1 | Suite Bergamasque I. Prélude | C. Debussy |
| B0 | Concert Grand 2 | Waltz No.6 Op.64-1: "Petit Chien" | F. F. Chopin |
| C1 | Studio Grand 1 | Original | Kawai |
| D1 | Mellow Grand 1 | Sonata No.30 Op.109 | L. v. Beethoven |
| E1 | Classic E.Piano | Original | Kawai |
| F1 | Modern E.Piano | Original | Kawai |
| G1 | Jazz Organ | Original | Kawai |
| A1 | Church Organ | Chorale Prelude "Wachet auf, ruft uns die Stimme" | J. S. Bach |
| B1 | Slow Strings | Original | Kawai |
| C2 | Electric Bass | Original | Kawai |
| D2 | Harpsichord | French Suite No. 6 | J. S. Bach |
| E2 | Vibraphone | Original | Kawai |

Liste des rythmes de batterie

| N°. | Nom de rythme |
|-----|----------------|
| 1 | 8 Beat 1 |
| 2 | 8 Beat 2 |
| 3 | 8 Beat 3 |
| 4 | 16 Beat 1 |
| 5 | 16 Beat 2 |
| 6 | 16 Beat 3 |
| 7 | 16 Beat 4 |
| 8 | 16 Beat 5 |
| 9 | 16 Beat 6 |
| 10 | Rock Beat 1 |
| 11 | Rock Beat 2 |
| 12 | Rock Beat 3 |
| 13 | Hard Rock |
| 14 | Heavy Beat |
| 15 | Surf Rock |
| 16 | 2nd Line |
| 17 | 50 Ways |
| 18 | Ballad 1 |
| 19 | Ballad 2 |
| 20 | Ballad 3 |
| 21 | Ballad 4 |
| 22 | Ballad 5 |
| 23 | Light Ride 1 |
| 24 | Light Ride 2 |
| 25 | Smooth Beat |
| 26 | Rim Beat |
| 27 | Slow Jam |
| 28 | Pop 1 |
| 29 | Pop 2 |
| 30 | Electro Pop 1 |
| 31 | Electro Pop 2 |
| 32 | Ride Beat 1 |
| 33 | Ride Beat 2 |
| 34 | Ride Beat 3 |
| 35 | Ride Beat 4 |
| 36 | Slip Beat |
| 37 | Jazz Rock |
| 38 | Funky Beat 1 |
| 39 | Funky Beat 2 |
| 40 | Funky Beat 3 |
| 41 | Funk 1 |
| 42 | Funk 2 |
| 43 | Funk 3 |
| 44 | Funk Shuffle 1 |
| 45 | Funk Shuffle 2 |
| 46 | Buzz Beat |
| 47 | Disco 1 |
| 48 | Disco 2 |
| 49 | Hip Hop 1 |
| 50 | Hip Hop 2 |

| N°. | Nom de rythme |
|-----|-------------------|
| 51 | Hip Hop 3 |
| 52 | Hip Hop 4 |
| 53 | Techno 1 |
| 54 | Techno 2 |
| 55 | Techno 3 |
| 56 | Heavy Techno |
| 57 | 8 Shuffle 1 |
| 58 | 8 Shuffle 2 |
| 59 | 8 Shuffle 3 |
| 60 | Boogie |
| 61 | 16 Shuffle 1 |
| 62 | 16 Shuffle 2 |
| 63 | 16 Shuffle 3 |
| 64 | T Shuffle |
| 65 | Triplet 1 |
| 66 | Triplet 2 |
| 67 | Triplet 3 |
| 68 | Triplet 4 |
| 69 | Triplet Ballad 1 |
| 70 | Triplet Ballad 2 |
| 71 | Triplet Ballad 3 |
| 72 | Motown 1 |
| 73 | Motown 2 |
| 74 | Ride Swing |
| 75 | H.H. Swing |
| 76 | Jazz Waltz 1 |
| 77 | Jazz Waltz 2 |
| 78 | 5/4 Swing |
| 79 | Tom Swing |
| 80 | Fast 4 Beat |
| 81 | H.H. Bossa Nova |
| 82 | Ride Bossa Nova |
| 83 | Beguine |
| 84 | Mambo |
| 85 | Cha Cha |
| 86 | Samba |
| 87 | Light Samba |
| 88 | Surdo Samba |
| 89 | Latin Groove |
| 90 | Afro Cuban |
| 91 | Songo |
| 92 | Bembe |
| 93 | African Bembe |
| 94 | Merenge |
| 95 | Reggae |
| 96 | Tango |
| 97 | Habanera |
| 98 | Waltz |
| 99 | Ragtime |
| 100 | Country & Western |

Listes des morceaux pour la fonction Lesson

Alfred's Basic Piano Library Lesson Book Level 1A

| | |
|----|--|
| A0 | Right & Left (Droite et Gauche) |
| B0 | Left & Right (Gauche et Droite) |
| C1 | Merrily We Roll Along/O'er the Deep Blue Sea |
| D1 | Hand-Bells |
| E1 | Jolly Old Saint Nicholas |
| F1 | Old MacDonald |
| G1 | Batter Up! |
| A1 | My Clever Pup |
| B1 | The Zoo |
| C2 | Playing in a New Position |
| D2 | Sailing |
| E2 | Skating |
| F2 | Wishing Well |
| G2 | Rain, Rain! |
| A2 | A Happy Song |
| B2 | Position C |
| C3 | A Happy Song |
| D3 | See-Saws |
| E3 | Just a Second! |
| F3 | Balloons |
| G3 | Who's on Third? |
| A3 | Mexican Hat Dance |
| B3 | Rock Song |
| C4 | Rockets |
| D4 | Sea Divers |
| E4 | Play a Fourth |
| F4 | July the Fourth! |
| G4 | Old Uncle Bill |
| A4 | Love Somebody |
| B4 | My Fifth |
| C5 | The Donkey |
| D5 | Position G |
| E5 | Jingle Bells! |
| F5 | Willie & Tillie |
| G5 | A Friend Like You |
| A5 | My Robot |
| B5 | Rockin' Tune |
| C6 | Indian Song |
| D6 | Raindrops |
| E6 | It's Halloween! |
| F6 | Horse Sense |

Alfred's Basic Piano Library Lesson Book Level 1B

| | |
|----|---------------------------------|
| A0 | Step Right Up! |
| B0 | The Carousel |
| C1 | Hail to Thee, America! |
| D1 | Brother John |
| E1 | Good Sounds |
| F1 | The Cuckoo |
| G1 | Money Can't Buy Ev'rything! |
| A1 | Ping-Pong |
| B1 | Grandpa's Clock |
| C2 | When the Saints Go Marching In |
| D2 | G's in the "BAG" |
| E2 | Join the Fun |
| F2 | Oom-Pa-pa! |
| G2 | The Clown |
| A2 | Thumbs on C! |
| B2 | Waltz Time |
| C3 | Good King Wenceslas |
| D3 | The Rainbow |
| E3 | Good Morning to You! |
| F3 | Happy Birthday to You! |
| G3 | Yankee Doodle |
| A3 | The Windmill |
| B3 | Indians |
| C4 | New Position G |
| D4 | Pedal Play |
| E4 | Harp Song |
| F4 | Concert Time |
| G4 | Music Box Rock |
| A4 | A Cowboy's Song |
| B4 | The Magic Man |
| C5 | The Greatest Show on Earth! |
| D5 | The Whirlwind |
| E5 | The Planets |
| F5 | C Major Scale Piece |
| G5 | G Major Scale Piece |
| A5 | Carol in G Major |
| B5 | The Same Carol in C Major |
| C6 | French Lullaby |
| D6 | Sonatina |
| E6 | When Our Band Goes Marching By! |

Burgmüller 25 (25 Études Faciles, Opus 100)

| | |
|----|--------------------|
| A0 | La candeur |
| B0 | Arabesque |
| C1 | Pastorale |
| D1 | Petite réunion |
| E1 | Innocence |
| F1 | Progrès |
| G1 | Courant Limpide |
| A1 | La gracieuse |
| B1 | La chasse |
| C2 | Tendre fleur |
| D2 | La bergeronnette |
| E2 | Adieu |
| F2 | Consolation |
| G2 | La styrienne |
| A2 | Ballade |
| B2 | Douce plainte |
| C3 | Babillarde |
| D3 | Inquiétude |
| E3 | Ave Maria |
| F3 | Tarentelle |
| G3 | Harmonie des anges |
| A3 | Barcarolle |
| B3 | Retour |
| C4 | L'hirondelle |
| D4 | La chevaleresque |

■ Disponibilité du livre de morceaux pour fonction Lesson

Alfred's Basic Piano Library, Burgmüller : Études Faciles, les livres de morceaux pour la fonction Lesson sont vendus séparément. Contactez votre distributeur régional pour plus de détails. Vous pouvez aussi contacter directement les bureaux internationaux d'Alfred :

États-Unis / Canada

Alfred Music Publishing
PO Box 10003
Van Nuys, CA 91410
Tel: +1 (800) 292-6122
Email: sales@alfred.com
Website: <http://www.alfred.com>

Australie

Alfred Publishing Australia
PO Box 2355
Taren Point NSW 2229
Tel: +61 (02) 9524 0033
Email: sales@alfredpub.com.au

Spécifications

■ Piano numérique ES110 Kawai

| | | | | |
|-----------------------------------|---|---|---|--|
| Clavier | 88 touches lestées Touch Mécanique Responsive Hammer Compact (RHC) avec marteaux lestés | | | |
| Source sonore | Harmonic Imaging™ (HI), échantillonnage d'un piano à 88 touches | | | |
| Sons intégrés | 19 voix | PIANO | E.PIANO / ORGAN | OTHERS |
| | | Concert Grand, Concert Grand 2, Studio Grand, Studio Grand 2, Mellow Grand, Mellow Grand 2, Modern Piano, Rock Piano | Classic E.Piano, 60's E.Piano, Modern E.Piano, Jazz Organ, Church Organ | Slow Strings, String Ensemble, Wood Bass, Electric Bass, Harpichord, Vibraphone |
| Polyphonie | Max. de 192 notes | | | |
| Modes de clavier | Dual Mode, Split Mode | | | |
| Réverbération | Room, Small Hall, Concert Hall | | | |
| Réglages de clavier et son | Touch Curve, Voicing, Damper Resonance, Damper Noise, Fall-back Noise, Temperament, Temperament Key, Effect On/Off | | | |
| Enregistreur interne | Enregistreur, 3 morceaux, 2 – capacité mémoire d'environ 15.000 notes | | | |
| Metronome | 1/4, 2/4, 3/4, 4/4, 5/4, 3/8, 6/8 (Volume/Tempo réglable) | | | |
| Rythme | 100 rythmes | | | |
| Morceaux de démonstration | 12 morceaux de démonstration sonore, Headphones x 2 | | | |
| Autres fonctions | Transpose, Tuning, Split Balance, Dual Balance, MIDI Channel, Local Control, Transmit PGM#, Multi-timbral Mode, Speaker EQ, Speakers On/Off, Auto Power Off, Bluetooth MIDI, Startup Setting, Factory Reset | | | |
| Bluetooth | Bluetooth (Ver 4.0, compatible GATT) Conforme à la norme Bluetooth Low Energy Spécification MIDI | | | |
| Prises | MIDI (IN/OUT), LINE OUT (L/MONO, R), DAMPER (pour F-10H), Headphones x 2 | | | |
| Système de haut-parleurs | Haut-parleurs: | 12 cm x 2 | | |
| | Puissance de sortie: | 7 W x 2 | | |
| Consommation électrique | 9 W | | | |
| Dimensions | 1312 (W) x 286 (D) x 148 (H) mm | | | |
| Poids | 12,0 kg | | | |
| Finition | Noir, blanc | | | |

Spécifications sujettes à des modifications sans préavis.

Tableau d'implémentation MIDI

■ Piano numérique ES110 Kawai

Date : Juillet 2016 Version : 1.0

| Fonction | Transmet | Reçoit | Remarques |
|--|---|--|--|
| Canal de base | Au démarrage Réglable | 1 1 - 16 | |
| Mode | Au démarrage Message Alternative | Mode 3 X ***** | Mode 1 Mode 1, 3** X ** Omni mode est activé au démarrage. Mode Omni peut être désactivé par les opérations de réglage du canal MIDI. |
| Numéro de note | Plage | 9 - 120* ***** | 0 - 127 0 - 127 * 9-120, y compris transposition |
| Vélocité | Activation de note Désactivation de note | O O | O O |
| Modification ultérieure | Spécifique à la touche Spécifique au canal | X X | X X |
| Variation de ton | | X | X |
| Changement de commande | 0, 32 7 64 66 67 | O X O (Pédale de droite) O (Pédale du milieu) O (Pédale de gauche) | O O O O O Bank select Volume Pédale de sourdine Pédale de sostenuto Pédale douce |
| Changement de programme plage réglable | | O (0 - 127) ***** | O (0 - 127) |
| Exclusif | | O | O |
| Courant | Position du morceau Sélection du morceau Air | X X X | X X X |
| Temps réel | Horloge Commandes | X X | X X |
| Autres fonctions | Local On/Off Désactiver toutes les notes Détection active Réinitialisation | X X X X | O O O X |
| Remarques | | | |

Mode 1: mode omni activé, Poly
Mode 3: omni mode désactivé, Poly

Mode 2: mode omni activé, Mono
Mode 4: omni mode désactivé, Mono

O : Oui
X : Non

Remarques

DEMO

FUNCTION + PLAY / STOP

① Starting a demo song.

↓

PLANO OR E.PIANO / ORGAN OR OTHERS

② Selecting a demo song.

FUNCTION

FUNCTION +

| | | | | |
|----|----|----|---------------|-----------------|
| F5 | G5 | A5 | Off | Bluetooth MIDI |
| A5 | B5 | C6 | On | Speaker EQ Mode |
| D6 | E6 | F6 | Normal | Speaker On/Off |
| F6 | G6 | A6 | Table | Speaker On |
| A6 | B6 | C7 | Off | Speaker Off |
| B6 | C7 | D7 | Speaker Off | Speaker On |
| C7 | D7 | E7 | Speaker On | Startup Setting |
| D7 | E7 | F7 | Factory Reset | A7 |
| E7 | F7 | G7 | A7 | B7 |
| F7 | G7 | A7 | B7 | C8 |
| G7 | A7 | B7 | C8 | 120 min |
| A7 | B7 | C8 | 60 min | 30 min |
| B7 | C8 | | Off | Auto Power Off |

LESSON Listening to the song

LESSON PLAY / STOP

①

②

Selecting the part to practice

OTHERS

Press once: Left-hand only
Press twice: Right-hand only
Press 3 times: Both Left and Right hands

Selecting a Lesson book and song

LESSON

Book 1 *
Book 2 *
Book 3 *

+

| | | | | | | | | | | | |
|----|----|----|----|----|----|----|----|----|----|----|-----|
| A0 | B0 | C1 | D1 | E1 | F1 | G1 | A1 | B1 | C2 | D2 | E2 |
| 1 | 2 | 3 | 4 | 5 | 6 | 7 | 8 | 9 | 10 | 11 | ... |

Song Number

*Press this key before selecting the song to select Book 1~3.

REGISTRATION

Selecting a Registration memory

FUNCTION REGISTRATION

↓

1 or 2 or 3 or 4

① Enter

② Press 1~4 button.

Storing a Registration

FUNCTION REGISTRATION

↓

1 or 2 or 3 or 4

① Press and hold the registration button.

② Press 1~4 button.

RECORDER Record a song

REC

+

| | | | | |
|--------|--------|--------|----|----|
| A0 | B0 | C1 | D1 | E1 |
| Song 1 | Song 2 | Song 3 | | |

Song Selection

PLAY / STOP

① Select a song memory

② Start recording

Play a song

PLAY / STOP

+

| | | | | |
|--------|--------|--------|----|----|
| A0 | B0 | C1 | D1 | E1 |
| Song 1 | Song 2 | Song 3 | | |

Song Selection

Erase all songs

REC

PLAY / STOP

+

① Hold both buttons

② Turn the power on

KAWAI

THE FUTURE OF THE PIANO

